



# APRAMO<sup>®</sup> METTRO

HEIGHT: 40 - 105 CM | AGE: 0 - 4 YEARS



PRODUCT MODEL: METTRO

GB · FR · DE · PT · IT · RU



1

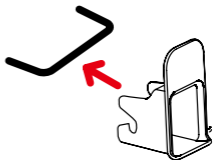
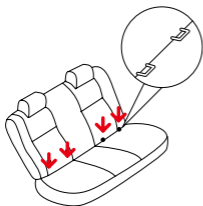

Can not be used in the passenger seat with the airbag activated.



Yes

2

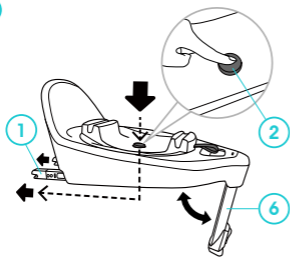

3



4

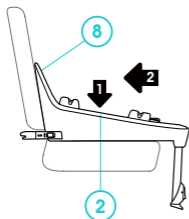

5

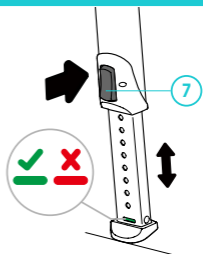

6

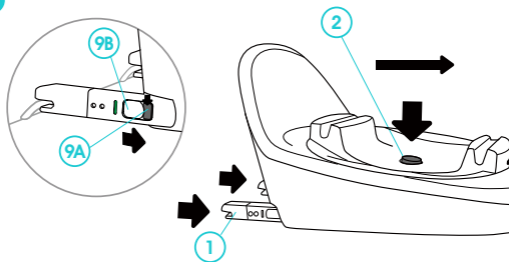

7

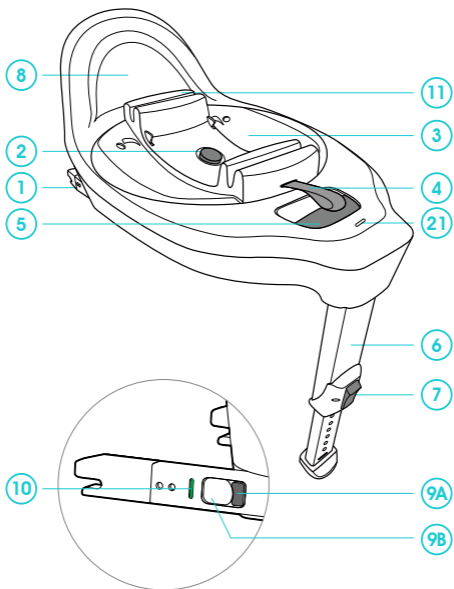

8

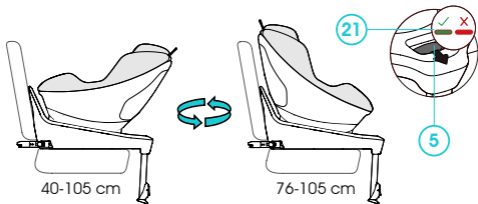

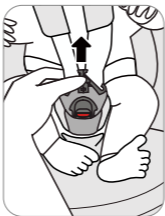
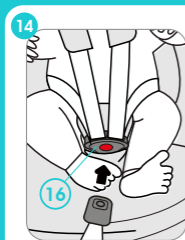
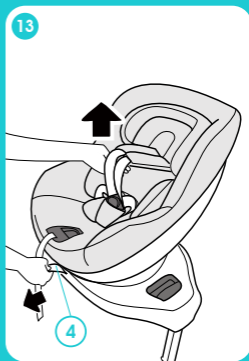
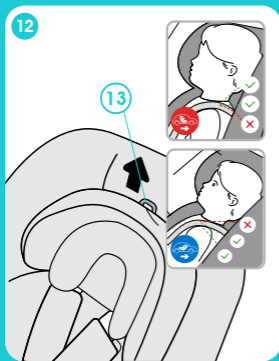
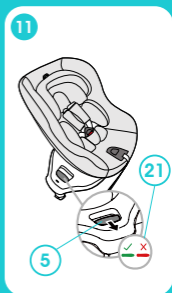
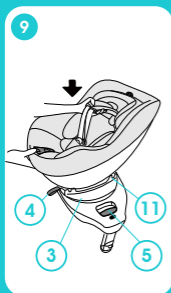

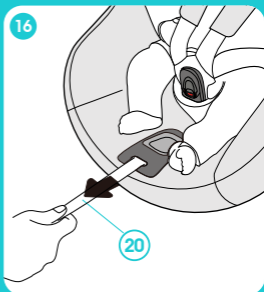
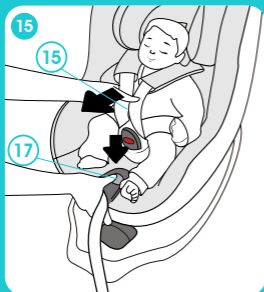

	<b>0-15 M</b>	<b>AIRBAG</b>		

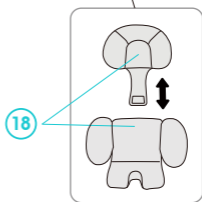
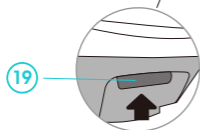
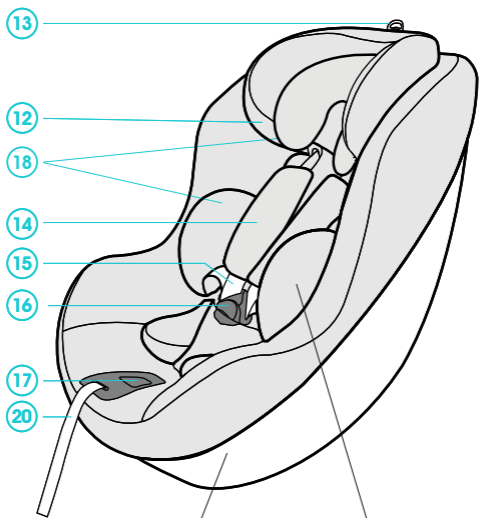

# CONTENTS

<b>GB</b>	.....	<b>01 - 11</b>
<b>FR</b>	.....	<b>12 - 24</b>
<b>DE</b>	.....	<b>25 - 36</b>
<b>ES</b>	.....	<b>37 - 49</b>
<b>PT</b>	.....	<b>50 - 61</b>
<b>IT</b>	.....	<b>62 - 74</b>
<b>RU</b>	.....	<b>75 - 88</b>



# APRAMO® METTRO

# Instruction Manual

Thank you for choosing our Apramo® Mettro Child Car Seat. We are so excited to be a part of your family's journey! To ensure complete protection and comfort for your child, please refer to the instruction manual for the correct installation and use of this child car seat. Please carefully read this manual and follow each step before usage. For any questions about the installation and use of the Apramo® Mettro Child Car Seat, please contact [apramo.com](http://apramo.com) or the seller.



## APRAMO® HUB SYSTEM

The Apramo® Hub Base with the Citti Infant Carrier and/or Mettro Child Car Seat have been approved to the strictest child safety regulations. This set consists of a rotating base (the Hub Base) plus two seats that can be fixed to it (the Citti Infant Carrier and the Mettro Child Car Seat). Regulation 129.03 ECE guarantees the safety of your baby from birth to approximately 4 years (40-105 cm high). The Citti Infant Carrier can be used up to a maximum height of 75 cm; you can then progress to the Mettro Child Car Seat, which can be used rearward-facing from 40 to 105 cm and forward-facing from 76 to 105 cm.

# INDEX

<b>1</b>	<b>IMPORTANT INFORMATION</b>	<b>03 - 05</b>
1.1	Approval	
1.2	General safety information	
1.3	Parts of the Hub Base	
1.4	Parts of the Metro Child Car Seat	
<b>2</b>	<b>INSTALLATION OF THE HUB BASE</b>	<b>05</b>
<b>3</b>	<b>INSTALLATION OF THE METRO CHILD CAR SEAT</b>	<b>06 - 07</b>
3.1	Installation of the Metro Child Car Seat on Hub Base	
3.2	Securing your child	
3.3	Safe removal of your child	
3.4	Uninstall the Metro Child Car Seat from Hub Base	
<b>4</b>	<b>USE OF THE NEWBORN INSERT</b>	<b>08</b>
<b>5</b>	<b>USE OF THE METRO CHILD CAR SEAT RECLINING SYSTEM</b>	<b>08</b>
<b>6</b>	<b>REMOVAL OF THE HUB BASE</b>	<b>08 - 09</b>
<b>7</b>	<b>CLEANING AND MAINTENANCE</b>	<b>09 - 10</b>
7.1	Maintenance of the 5-point harness buckle	
7.2	Cleaning the car seat covers	
7.3	How to remove the car seat covers	
7.4	How to install the car seat covers	
<b>8</b>	<b>WARRANTY</b>	<b>10 - 11</b>
8.1	What the warranty covers	
8.2	Exclusions	

# 1 IMPORTANT INFORMATION



**WARNING!** THE INSTALLATION OF THIS CHILD SEAT IS ONLY POSSIBLE USING THE HUB BASE. NEVER TRY TO INSTALL THE SEAT WITHOUT ITS BASE OR IN A WAY DIFFERENT FROM THAT DESCRIBED IN THIS INSTRUCTION MANUAL.

## 1.1 Approval

This product is suitable to transport children between 40 and 105 cm /  $\leq 18$  kg. The Metro Child Car Seat can be used in both rearward-facing mode (40 – 105 cm /  $\leq 18$  kg) and forward-facing mode (76 – 105 cm /  $\leq 18$  kg).

This is an i-Size Enhanced Child Restraint System. It is approved according to Regulation No.129, for use in i-Size compatible vehicle seating positions as indicated by vehicle manufacturers in the vehicle users' manual.

If in doubt, consult either the Enhanced Child Restraint System manufacturer or the retailer.

Manufacturer: Apramo Child Care Manufacturing Co., Ltd.,  
68 Zhuangxi Road, Ningbo 315029, China



**IMPORTANT:** DO NOT USE FORWARD FACING BEFORE THE CHILD'S AGE EXCEEDS 15 MONTHS. READ THE INSTRUCTIONS CAREFULLY BEFORE USE AND KEEP FOR FUTURE REFERENCE.

## 1.2 General safety information



### **ATTENTION!**

- Please carefully follow the instructions in this manual. Failure to follow the instructions properly may affect the safety of your child. The manufacturer is not responsible for the incorrect use of this product.
- The Metro Child Car Seat has been approved for use in both forward-facing and rearward-facing positions. DO NOT USE this car seat in the reverse position in the front seat of the vehicle IF THE FRONT AIRBAG IS ACTIVATED.

- DO NOT use this child car seat without the covers provided. Please note that the cover constitutes an integral part of the restraint performance and it cannot be replaced by any other that is not recommended by the manufacturer as this can affect the safety level of the child car seat.
- Please protect the car seat from being exposed to direct sunlight as excessive heat can cause injury to your child's skin.
- Make sure there is no heavy or pointed object nearby that could harm your child in the event of an accident.
- Keep the child car seat away from corrosive liquids, paints or solvents that may damage its integrity.
- Any child car seat must always be replaced after an accident, even if modest. An accident can cause structural damages, although not visible, which can compromise the protective efficacy of the child car seat in the event of another accident.
- Correctly install the car seat using the instruction manual and make sure that no part is trapped in any possible movement of the child car seat, the vehicle seat or the vehicle door during its daily use.
- DO NOT modify or add anything to the product without the approval of the competent authorities or the manufacturer as this will void the warranty and may compromise safety and performance.
- Always ensure that the child restraint system is securely fastened even when it is not occupied. A loose or unfixed child car seat can cause injury to the vehicle passengers in the event of a collision.
- Please ensure that any straps restraining the child are adjusted to the child's body and the support leg is in contact with the vehicle floor. Any straps should not be twisted.
- Always ensure that the lap strap is worn low down, so that the pelvis is firmly engaged, shall be stressed.
- Any luggage or other objects liable to cause injuries in the event of a collision must be properly secured.
- NEVER leave your child alone or unattended in the child car seat.
- Dry all metal parts after any contact with water to avoid rust formation.
- The illustrations in this manual are considered descriptive and may differ slightly from your seat model.
- Please ensure your product is purchased through an appropriate

- sales channel. The manufacturer does not guarantee the quality of second-hand products.
- Before installing this child car seat, always refer to the vehicle manufacturer's instruction manual
- Always keep this manual for future reference.

### 1.3 Parts of the Hub Base (Fig.7)

1 ISOFIX Connectors	7 Support Leg Adjustment Button
2 ISOFIX Extension Button	8 Anti-Rebound System
3 Rotation Plate	9 ISOFIX Release Button (9A 9B)
4 Seat Release Strap	10 ISOFIX Connection Indicator
5 Rotation Lever	11 Locking Guides
6 Support Leg	21 Rotation Indicator

### 1.4 Parts of the Metro Child Car Seat ( Fig.17)

12 Headrest	17 Quick Adjuster
13 Headrest Adjustment Handle	18 Newborn Insert (40-87 cm)
14 Chest Pads	19 Reclining Lever
15 Harness Strap	20 Adjustment Strap
16 Harness Buckle	

## 2 INSTALLATION OF THE HUB BASE

- 1) For easy installation of the base, we recommend inserting the plastic guides on the ISOFIX anchor points of the vehicle (Fig. 1).
- 2) Rotate the support leg (6) of the base to the maximum angle (Fig. 2).
- 3) Once you've pressed the ISOFIX extension button (2), the ISOFIX connectors (1) will pop out and be ready to fix the base to the vehicle seat (Fig. 2).
- 4) Insert the ISOFIX connectors of the base to the vehicle ISOFIX anchors and then push lightly until you hear two "clicks". The ISOFIX connection Indicator (10) should turn from red to green (Fig 3).

- 5) Once the ISOFIX connectors are fixed, press the ISOFIX extension button (2) again while pushing the base towards the vehicle seat backrest until the anti-rebound system (8) is in contact with the backrest. Once this is achieved, stop pressing the ISOFIX extension button (Fig. 4).
- 6) Press the support leg adjustment button (7) and then put the support leg (6) in contact with the vehicle floor. Make sure the indicators on the support leg turn from red to green (Fig. 5).
- 7) Then the base is correctly installed.

## 3 INSTALLATION OF THE METTRO CHILD CAR SEAT

### 3.1 Installation of the Mettro Child Car Seat on Hub Base

The Apramo® Mettro Child Car Seat can be used from 40 to 105 cm /  $\leq 18$  kg for your baby. This seat is safest when rearward-facing from birth to 105 cm /  $\leq 18$  kg or from 76 to 105 cm /  $\leq 18$  kg forward-facing (Fig. 8) . At Apramo, we recommend that your child is in rearward-facing mode for as long as possible. To install the Mettro Child Car Seat on the Hub Base, please follow the below steps.

- 1) To install the car seat on the Hub Base, make sure the base is installed correctly as described in Part 2 of this manual.
- 2) To install the child car seat on the Hub Base, you can press the rotation lever (5) and turn the rotation plate (3) of the base to the position as shown in Fig.9. The seat release strap (4) must face you. This will allow you to place the child in the child car seat more comfortably.



**WARNING!** ALWAYS MAKE SURE THE SEAT RELEASE STRAP (4) IS AT THE SAME SIDE AS THE CHILD-FACING DIRECTION.

- 3) Place the car seat on the Hub Base by matching the rods with the base locking guides (11). Gently press down to fix the car seat to the base until a "click" is clearly heard. Shake the seat slightly to confirm that it is correctly fixed.
- 4) Once the car seat is correctly installed on the base, press the rotation lever (5) and secure the child car seat in the rearward-facing direction or forward-facing direction.

- 5) Make sure the rotation indicator (21) is green (Fig. 8), to confirm that the seat is locked in its correct position (Fig. 8).
- 6) The Mettro Child Car Seat is now installed correctly. You can choose either rearward-facing or forward-facing installation as long as the child exceeds 76 cm in height.

### 3.2 Securing your child

The Apramo Hub System has a loading position (turn 90° to vehicle door) to facilitate the installation of your child. To do this, please follow the below steps methodically:

- 1) Turn the car seat to a loading position to facilitate the installation of your child (Fig. 11).
- 2) Press the quick adjuster (17) and pulling the harness strap (15) (Fig. 15). Press the red button and open the harness buckle (16) (Fig. 14).
- 3) Place your child in the car seat. Pass the harness around the child's shoulder, close the harness buckle by joining the 2 tongues and joining them together into the buckle body (Refer to Fig.14 in reverse order). Remember not to place your child in thick clothes as this will reduce the child's level of safety in the event of an accident.
- 4) Adjust the headrest of the car seat by pulling the headrest adjustment handle (13) that is located on the top and meantime adjust the newborn insert (18) head part to the same position as the headrest by adjusting the velcro but don't move the body part. The correct position of the head restraint is: when in rearward-facing direction, the harness is horizontal to or a little bit below the top of your child's shoulder; when in forward-facing direction, the harness is horizontal to or a little bit above the top of your child's shoulder (Fig. 12) .
- 5) Adapt the harness by pulling on the adjustment strap (20) (Fig.16). As a reference, the correct harness tension is considered if there is a maximum of 1 cm between your child's body and the harness.
- 6) Your child is now correctly secured.
- 7) Ensure that your child's both arms and legs are inside the car seat. By pressing the rotation lever (5) , you can turn the seat rearward-facing or forward-facing (Fig. 8) . At Apramo, we recommend travelling as long as possible rearward-facing.
- 8) Remember to leave as much space as possible between the child car seat and the front vehicle seat, as well as in the left and right sides of the child car seat. This will increase your child's survival rate in the event of a collision.



**WARNING!** BELTS MUST NOT BE TWISTED. IF THIS DOES HAPPEN, REMOVE YOUR CHILD AND MAKE SURE THE HARNESS IS NO LONGER TWISTED BEFORE SECURING YOUR CHILD AGAIN.

### 3.3 Safe removal of your child

- 1) Place the car seat in the loading position (Fig. 11).
- 2) Loosen the harness belts by pressing the quick adjuster (17) and gently pulling on the pectoral straps, just above the buckle (Fig. 15).
- 3) Open the buckle, and then remove your child (Fig. 14).



**IMPORTANT:** DO NOT OPEN THE BUCKLE BEFORE LOOSENING THE HARNESS. THIS COULD PREVENT THE CHILD FROM BREATHING NORMALLY.

### 3.4 Uninstall the Metro Child Car Seat from Hub Base.

- 1) Press the rotation lever (5) and turn the child car seat to face the vehicle door (Fig. 11).
- 2) Pull the seat release strap (4) and lift the child car seat (Fig. 13). The car seat is now released from the base.

## 4 USE OF THE NEWBORN INSERT

---

The newborn insert must be used for better protection and comfort for newborn babies. It must be removed when the child is over 87 cm.



**IMPORTANT:** THE HEAD PART OF THE NEWBORN INSERT MUST BE ADJUSTED ALONG WITH THE HEADREST.

## 5 USE OF THE METTRO CHILD CAR SEAT RECLINING SYSTEM

---

- The Metro Child Car Seat can recline in 4 different positions.
- To recline, press the reclining lever (19) as shown in Fig.10 and move the car seat until the desired reclining position is obtained.



- Please ensure that the car seat has been locked in one position and is not located in the middle of two reclining positions.
- We advise that the reclining position should be progressive with the growth of your child. From maximum reclining for newborn, to the least reclining position for children approx. 100 cm high



**WARNING!** WHEN INSTALLED FORWARD FACING, THIS CHILD CAR SEAT MAY NOT FIT IN ALL OF APPROVED VEHICLES WHEN USED IN ONE OF THE RECLINED POSITIONS. IF IN DOUBT, PLEASE CONTACT THE MANUFACTURER OR THE RETAILER.

## 6 REMOVAL OF THE HUB BASE

---

To uninstall the base, follow the reverse steps to the installation of the base (Fig. 6).

- Retract the support leg by pressing the support leg adjustment button (7) (Fig. 5).
- Press the ISOFIX extension button (2) and pull the base towards you.
- To release the connectors from the anchor points, press the ISOFIX release button 9A and meanwhile pull the button 9B towards you.
- Press the ISOFIX extension button (2), and retract the ISOFIX connectors (1) into the base so that they are protected for storage or transportation of the base.
- Turn the support leg to the leg storage position (Fig. 2). The base can now be transported (6).

## 7 CLEANING AND MAINTENANCE

---

### 7.1 Maintenance of the 5-point harness buckle

A buckle failure can cause injuries. DO NOT lubricate or grease any part of the 5-point harness buckle of the child car seat. The malfunction of the harness buckle is usually caused by an accumulation of debris such as food crumbs or other small particles.

Some signs of a malfunction include:

- The two tongues are released very slow when the red button is pressed.
- The two tongues do not engage in the buckle's body and are ejected when you try to insert them in.
- The tongues are inserted into the buckle's body, but without the 'click' sound signal.
- The two tongues are inserted with difficulty and the buckle's body offers a certain resistance.
- The buckle needs a lot of force to open.

Normally, a rinse with warm running water is enough to solve the problem. If not, contact the seller or the manufacturer immediately.

## 7.2 Cleaning the car seat covers

The car seat covers are removable and washable. Please carefully refer to the washing label, sewn internally in the cover.



**WARNING!** DO NOT USE THE CHILD CAR SEAT WITHOUT THE COVERS OR WITH COVERS OTHER THAN THE ORIGINAL. A DIFFERENT COVER COULD REDUCE THE SAFETY LEVEL, IN THE EVENT OF AN ACCIDENT.

## 7.3 How to remove the car seat covers

- 1) Adjust the headrest in the highest position.
- 2) Remove the headrest cover.
- 3) Remove the remaining covers from the car seat.



**WARNING!** ALWAYS MAKE SURE THAT THE COVERS AND HARNESS STRAPS OF THE CAR SEAT ARE INSTALLED CORRECTLY. IN CASE OF DOUBT, CONTACT THE MANUFACTURER OR DISTRIBUTOR FOR ADVICE.

## 7.4 How to install the car seat covers

- 1) Repeat the previous steps in reverse order.
- 2) Carefully insert the outer edge of the cover along its entire perimeter, using, if necessary, the tool provided.

# 8 WARRANTY

---

## 8.1 What the warranty covers

- All Apramo products are made of top-quality materials and are manufactured under the strictest quality control.
- We guarantee all our products and its parts against manufacturing defects for a period of 2 years from the date of purchase.
- For the purpose of executing the guarantee, you will be asked for proof of purchase. We therefore recommend that the purchase receipt be kept in a safe place.
- This does not in any way affect the legal rights for compensation.
- For any questions related to the car seat warranty, please contact your seller who can advise you on how to proceed

## 8.2 Exclusions



**CAUTION:** DO NOT ADD OR MODIFY THE PRODUCT IN ANY WAY. NEVER USE SPARE PARTS NOT RECOMMENDED OR SUPPLIED BY THE MANUFACTURER.

- Any changes made to this child car seat could void the warranty; the manufacturer is the only one authorized to make any changes to this car seat and provide all the original parts.
- Normal wear and/or discoloration of the fabric, as a result of its use, are not covered by this warranty.
- This warranty does not apply against damage caused as a result of improper use of the product or against accidental damage.
- Once a valid problem is detected, please contact your retailer directly. When making a claim, the depreciation rate will be taken into account.

# Manuel d'instructions

## APRAMO® METTRO

Merci d'avoir choisi notre Siège d'auto pour enfant Mettro Apramo®. Nous sommes ravis de faire partie du voyage de votre famille! Pour assurer une protection et un confort complets à votre enfant, veuillez vous référer au manuel d'instructions pour l'installation et l'utilisation correctes de ce porte-bébé. Veuillez lire attentivement ce manuel et suivre chaque étape avant utilisation. Pour toute question concernant l'installation et l'utilisation du Siège d'auto pour enfant Mettro Apramo®, veuillez contacter [apramo.com](http://apramo.com) ou le vendeur.



### SYSTÈME HUB APRAMO®

La base Hub Apramo® avec le porte-bébé Citti et / ou le siège d'auto pour enfant Mettro ont été approuvés selon les réglementations de sécurité les plus strictes pour les enfants. Cet ensemble se compose d'une base rotative (la base Hub) et de deux sièges qui peuvent y être fixés (le porte-bébé Citti et le siège d'auto pour enfant Mettro). Le règlement 129.03 ECE garantit la sécurité de votre bébé de la naissance à environ 4 ans (hauteur 40-105 cm). Le porte-bébé Citti peut être utilisé jusqu'à une hauteur maximale de 75 cm; vous pouvez ensuite passer au siège auto pour enfant Mettro, qui peut être utilisé dos à la route de 40 à 105 cm et face à l'avant de 76 à 105 cm.

# INDICE

<b>1</b>	<b>INFORMATION IMPORTANTE</b>	<b>14 - 16</b>
1.1	Approbation	
1.2	Consignes générales de sécurité	
1.3	Pièces de la base Hub	
1.4	Pièces du siège d'auto pour enfant Metro	
<b>2</b>	<b>INSTALLATION DE LA BASE HUB</b>	<b>17</b>
<b>3</b>	<b>INSTALLATION DU SIEGE D'AUTO POUR ENFANT METTRO</b>	<b>17 - 20</b>
3.1	Installation du siège d'auto pour enfant Metro sur la base Hub	
3.2	Sécuriser votre enfant	
3.3	Retrait en sécurité de votre enfant.	
3.4	Désinstaller le siège d'auto pour enfant Metro de la base Hub	
<b>4</b>	<b>UTILISATION DE L'INSERT POUR NOUVEAU-NÉ</b>	<b>20</b>
<b>5</b>	<b>UTILISATION DU SYSTÈME D'INCLINAISON DE SIÈGE D'AUTO POUR ENFANT METTRO</b>	<b>21</b>
		<b>21 - 22</b>
<b>6</b>	<b>RETRAIT DE LA BASE HUB</b>	<b>22 - 23</b>
<b>7</b>	<b>NETTOYAGE ET MAINTENANCE</b>	
7.1	Entretien de la boucle du harnais à 5 points	
7.2	Nettoyage des housses de siège auto	
7.3	Comment retirer les housses de siège auto	
7.4	Comment installer les housses de siège auto	
<b>8</b>	<b>GARANTIE</b>	<b>23 - 24</b>
8.1	Ce que couvre la garantie	
8.2	Exclusions	

# 1 INFORMATION IMPORTANTE



**AVERTISSEMENT!** L'INSTALLATION DE CE SIÈGE ENFANT N'EST POSSIBLE QU'AVEC LA BASE HUB. N'ESSEYERZ JAMAIS D'INSTALLER LE SIÈGE SANS SA BASE OU D'UNE MANIÈRE DIFFÉRENTE DE CELLE DÉCRIT DANS CE MANUEL D'INSTRUCTIONS.

## 1.1 Approbation

Ce produit convient au transport des enfants entre 40 et 105 cm /  $\leq 18$  kg. Le siège d'auto pour enfant Metro peut être utilisé à la fois en mode dos à la route (40-105 cm /  $\leq 18$  kg) et en mode face avant (76-105 cm /  $\leq 18$  kg).

Il s'agit d'un système de retenue pour enfants amélioré i-Size. Il est homologué conformément au règlement No.129, pour une utilisation dans des sièges de véhicule compatibles i-Size, comme indiqué par les constructeurs automobiles dans le manuel de l'utilisateur du véhicule.

En cas de doute, consultez le fabricant du système de sécurité pour enfants amélioré ou le revendeur.

Fabricant: Apramo Child Care Manufacturing Co., Ltd.,  
68 Rue de Zhuangxi, Ningbo 315029, Chine



**IMPORTANT:** NE PAS UTILISER FACE À L'AVANT AVANT QUE L'ÂGE DE L'ENFANT DÉPASSE 15 MOIS. LISEZ ATTENTIVEMENT LES INSTRUCTIONS AVANT L'UTILISATION ET CONSERVEZ-LES POUR RÉFÉRENCE FUTURE.

## 1.2 Consignes générales de sécurité sécurité



### ATTENTION!

- Veuillez suivre attentivement les instructions de ce manuel. Le non-respect des instructions peut affecter la sécurité de votre enfant. Le fabricant n'est pas responsable de l'utilisation incorrecte de ce produit.

- Ce système de retenue pour enfants a été approuvé pour une utilisation exclusive en direction dos à la route. **N'UTILISEZ PAS** ce porte-bagages sur le siège avant du véhicule **SI LE AIRBAG AVANT EST ACTIVE**.
- **N'UTILISEZ PAS** ce système de retenue pour enfants sans les couvercles fournis. Veuillez noter que la housse fait partie intégrante des performances du dispositif de retenue et qu'elle ne peut être remplacée par aucune autre non recommandée par le fabricant, car cela peut affecter le niveau de sécurité du porte-bébé.
- Veuillez protéger le système de retenue pour enfants contre l'exposition directe aux rayons du soleil, car une chaleur excessive peut causer des blessures à la peau de votre enfant.
- Assurez-vous qu'il n'y a aucun objet lourd ou pointu à proximité qui pourrait blesser votre enfant en cas d'accident.
- Gardez le système de retenue pour enfants loin de des liquides corrosifs, des peintures ou des solvants qui peuvent endommager son intégrité.
- Tout système de retenue pour enfant doit toujours être remplacé après un accident, même s'il est modeste. Un accident peut entraîner des dommages structurels, bien que non visibles, qui peuvent compromettre l'efficacité de protection du système de retenue pour enfants en cas d'un autre accident.
- Installez correctement le système de retenue pour enfants à l'aide du manuel d'instructions et assurez-vous qu'aucune pièce n'est coincée dans un mouvement possible du système de retenue pour enfants, du siège du véhicule ou de la portière du véhicule pendant son utilisation quotidienne.
- **NE PAS** modifier ou ajouter quoi que ce soit au produit sans l'approbation des autorités compétentes ou du fabricant car cela annulera la garantie et pourrait compromettre la sécurité et les performances.
- Assurez-vous toujours que le système de retenue pour enfants est solidement fixé même lorsqu'il n'est pas occupé. Un siège auto pour enfant desserré ou non fixé peut blesser les passagers du véhicule en cas de collision.
- Veuillez vous assurer que toutes les sangles retenant le dispositif de retenue au véhicule sont bien serrées et que les sangles retenant l'enfant sont ajustées au corps de l'enfant. Les sangles ne doivent pas être tordues.
- Assurez-vous toujours que la sangle sous-abdominale est portée bas, de sorte que le bassin est fermement engagé, doit être tendu.

- Tout bagage ou autre objet susceptible de causer des blessures en cas de collision doit être correctement sécurisé.
- NE JAMAIS laisser votre enfant seul ou sans surveillance dans le système de retenue pour enfants.
- Sécher toutes les pièces métalliques après tout contact avec l'eau pour éviter la formation de rouille.
- Les illustrations de ce manuel sont considérées comme descriptives et peuvent différer légèrement de votre modèle de siège.
- Veuillez vous assurer que votre produit est acheté via un canal de vente approprié. Le fabricant ne garantit pas la qualité des produits d'occasion.
- Avant d'installer ce système de retenue pour enfants, référez-vous toujours au manuel d'instructions du constructeur du véhicule.
- Conservez toujours ce manuel pour référence ultérieure.

### 1.3 Pièces de la base Hub (Fig. 7)

- |                                    |                                       |
|------------------------------------|---------------------------------------|
| 1 Connecteurs ISOFIX               | 8 Système anti-rebond                 |
| 2 Bouton d'extension ISOFIX        | 9 Bouton de libération ISOFIX (9A 9B) |
| 3 Plaque de rotation               | 10 Indicateur de connexion IS         |
| 4 Sangle de libération du siège    | 11 OFIX Guides de verrouillage        |
| 5 Levier de rotation               | 21 Indicateur de rotation             |
| 6 Jambe de soutien                 |                                       |
| 7 Bouton de réglage de la jambe de |                                       |

### 1.4 Pièces du siège d'auto pour enfant Metro (Fig. 17)

- |                                       |                                      |
|---------------------------------------|--------------------------------------|
| 12 Appui-tête                         | 17 Ajusteur rapide                   |
| 13 Poignée de réglage de l'appui-tête | 18 Insert pour nouveau-né (40-87 cm) |
| 14 Coussinets de poitrine             | 19 Levier inclinable                 |
| 15 Sangle de harnais                  | 20 Sangle de réglage                 |
| 16 Boucle de harnais                  |                                      |



## 2 INSTALLATION DE LA BASE HUB

---

- 1) Pour une installation facile de la base, nous vous recommandons d'insérer les guides en plastique sur les points d'ancrage ISOFIX du véhicule (Fig. 1).
- 2) Faites pivoter la jambe de soutien (6) de la base à l'angle maximum (Fig. 2).
- 3) Une fois que vous avez appuyé sur le bouton d'extension ISOFIX (2), les connecteurs ISOFIX sortiront et seront prêts à fixer la base au siège du véhicule (Fig. 2).
- 4) Insérez les connecteurs ISOFIX de la base dans les ancrages ISOFIX du véhicule, puis poussez légèrement jusqu'à ce que vous entendiez deux « clics ». Les voyants de connexion ISOFIX (10) doivent passer du rouge au vert (Fig 3).
- 5) Une fois les connecteurs ISOFIX fixés, appuyez à nouveau sur le bouton d'extension ISOFIX (2) tout en poussant la base vers le dossier du siège du véhicule jusqu'à ce que le système anti-rebond (8) soit en contact avec le dossier. Une fois que cela est réalisé, arrêtez d'appuyer sur le bouton d'extension ISOFIX (Fig. 4).
- 6) Appuyez sur le bouton de réglage de la jambe de soutien (7), puis mettez la jambe de soutien (6) en contact avec le plancher du véhicule. Assurez-vous que les voyants de la jambe de soutien passent du rouge au vert (Fig. 5).
- 7) Ensuite, la base est correctement installée.

## 3 INSTALLATION DU SIÈGE D'AUTO POUR ENFANT METTRO

---

### 3.1 Installation du siège d'auto pour enfant Metro sur la base Hub

Le siège d'auto pour enfant Apramo® Metro peut être utilisé pour le bébé de 40 à 105 cm /  $\leq 18$  kg. Ce siège est le plus sûr lorsqu'il est en face vers l'arrière pour la naissance à 105 cm /  $\leq 18$  kg ou de 76 à 105 cm /  $\leq 18$  kg face à l'avant (Fig. 8). Chez Apramo, nous recommandons que votre enfant est en face vers l'arrière le plus longtemps possible. Pour installer le siège d'auto pour enfant Metro sur la base Hub, veuillez suivre les étapes ci-dessous.

- 1) Pour installer le siège d'auto sur la base Hub, assurez-vous que la base est correctement installée comme décrit dans la partie 2 de ce manuel.
- 2) Pour installer le siège d'auto pour enfant sur la base Hub, vous pouvez appuyer sur le levier de rotation (5) et tourner la plaque de rotation (3) de la base dans la position illustrée à la Fig.9. La sangle de libération du siège (4) doit être en face de vous. Cela vous permettra de placer l'enfant dans le siège auto pour enfant plus confortablement.



**AVERTISSEMENT!** ASSUREZ-VOUS TOUJOURS QUE LA SANGLE DE LIBÉRATION DU SIÈGE (4) EST DU MÊME CÔTÉ QUE LA DIRECTION FACE À L'ENFANT.

- 3) Placez le siège auto sur la base Hub en faisant correspondre les tiges avec les guides de verrouillage de la base (11). Appuyez doucement pour fixer le siège d'auto à la base jusqu'à ce qu'un « clic » se fasse clairement entendre. Secouez légèrement le siège pour confirmer qu'il est correctement fixé.
- 4) Une fois le siège d'auto correctement installé sur la base, appuyez sur le levier de rotation (5) et fixez le siège d'auto pour enfant dans le sens dos à la route ou vers l'avant.
- 5) Assurez-vous que l'indicateur de rotation (21) est vert (Fig. 8), pour confirmer que le siège est verrouillé dans sa position correcte (Fig. 8).
- 6) Le siège d'auto pour enfant Metro est maintenant correctement installé. Vous pouvez choisir une installation dos à la route ou face à la route tant que l'enfant dépasse 76 cm de hauteur.

### 3.2 Sécuriser votre enfant

Le système Hub Apramo dispose d'une position de chargement (tourner à 90 ° par rapport à la porte du véhicule) pour faciliter l'installation de votre enfant. Pour ce faire, veuillez suivre méthodiquement les étapes ci-dessous:

- 1) Tournez le siège d'auto en position de chargement pour faciliter l'installation de votre enfant (Fig. 11).
- 2) Appuyez sur le dispositif de réglage rapide (17) et tirez sur la sangle du harnais (15) (Fig. 15). Appuyez sur le bouton rouge et ouvrez la boucle du harnais (16) (Fig.14).

- 3) Placez votre enfant dans le siège auto. Passez le harnais autour de l'épaule de l'enfant, fermez la boucle du harnais en joignant les 2 languettes et en les joignant ensemble dans le corps de la boucle (Reportez-vous à la figure 14 dans l'ordre inverse). N'oubliez pas de ne pas mettre votre enfant dans des vêtements épais car cela réduirait le niveau de sécurité de l'enfant en cas d'accident.
- 4) Réglez l'appui-tête du siège auto en tirant sur la poignée de réglage de l'appui-tête (13) située sur le dessus et ajustez en même temps la partie tête de l'insert pour nouveau-né (18) dans la même position que l'appui-tête en ajustant le velcro, mais ne pas déplacer la partie du corps. La position correcte de l'appui-tête est la suivante: lorsqu'il est orienté vers l'arrière, le harnais est horizontal ou légèrement en dessous du haut de l'épaule de votre enfant; lorsqu'il est orienté vers l'avant, le harnais est horizontal ou légèrement au-dessus du haut de l'épaule de votre enfant (Fig. 12).
- 5) Adapter le harnais en tirant sur la sangle de réglage (20) (Fig.16). À titre de référence, la tension correcte du harnais est prise en compte s'il y a un maximum de 1 cm entre le corps de votre enfant et le harnais.
- 6) Votre enfant est maintenant correctement sécurisé.
- 7) Assurez-vous que les bras et les jambes de votre enfant sont à l'intérieur du siège d'auto. En appuyant sur le levier de rotation (5), vous pouvez tourner le siège vers l'arrière ou vers l'avant (Fig. 8). Chez Apramo, nous vous recommandons de voyager le plus longtemps possible dos à la route.
- 8) N'oubliez pas de laisser autant d'espace que possible entre le siège auto pour enfant et le siège avant du véhicule, ainsi que sur les côtés gauche et droit du siège auto pour enfant. Cela augmentera le taux de survie de votre enfant en cas de collision.



**AVERTISSEMENT!** LES COURROIES NE DOIVENT PAS ETRE TORSADEES. SI CELA ARRIVE, ENLEVEZ VOTRE ENFANT ET ASSUREZ-VOUS QUE LE HARNAIS N'EST PLUS TORDU AVANT DE SÉCURISER À NOUVEAU VOTRE ENFANT.

### 3.3 Retrait en sécurité de votre enfant

- 1) Placez le siège auto en position de chargement (Fig. 11).
- 2) Desserrez les ceintures du harnais en appuyant sur le dispositif de réglage rapide (17) et en tirant doucement sur les sangles pectorales, juste au-dessus de la boucle (Fig. 15).
- 3) Ouvrez la boucle, puis retirez votre enfant (Fig. 14).



**IMPORTANT:** N'OUVREZ PAS LA BOUCLE AVANT DE DÉMARRER LE HARNAIS. CELA POURRAIT EMPECHER L'ENFANT DE RESPIRER NORMALEMENT.

### 3.4 Désinstaller le siège d'auto pour enfant Metro de la base Hub.

- 1) Appuyez sur le levier de rotation (5) et tournez le siège auto pour enfant face à la portière du véhicule (Fig. 11).
- 2) Tirez sur la sangle de déverrouillage du siège (4) et soulevez le siège auto pour enfant (Fig. 13). Le siège auto est maintenant libéré de la base.

## 4 UTILISATION DE L'INSERT POUR NOUVEAU-NÉ

L'insert pour nouveau-né doit être utilisé pour une meilleure protection et un meilleur confort des nouveau-nés. Il doit être retiré lorsque l'enfant mesure plus de 87 cm.



**IMPORTANT:** LA TÊTE DE L'INSERT POUR NOUVEAU-NÉ DOIT ÊTRE RÉGLÉE AVEC L'APPUI-TÊTE.

## 5 UTILISATION DU SYSTÈME D'INCLINAISON DE SIÈGE D'AUTO POUR ENFANT METTRO

---

- Le siège d'auto pour enfant Metro peut s'incliner dans 4 positions différentes.
- Pour l'inclinaison, appuyez sur le levier d'inclinaison (19) comme indiqué sur la figure 10 et déplacez le siège d'auto jusqu'à ce que la position d'inclinaison souhaitée soit obtenue.
- Veuillez vous assurer que le siège d'auto a été verrouillé dans une position et n'est pas situé au milieu de deux positions d'inclinaison.
- Nous conseillons que la position allongée soit progressive avec la croissance de votre enfant. De l'inclinaison maximale pour le nouveau-né à la position la moins inclinable pour les enfants env. 100 cm de hauteur.



**AVERTISSEMENT!** LORSQU'IL EST INSTALLÉ FACE À L'AVANT, CE SIÈGE D'AUTO POUR ENFANT PEUT NE PAS S'ADAPTER À TOUS LES VÉHICULES APPROUVÉS LORSQU'IL EST UTILISÉ DANS L'UNE DES POSITIONS INCLINÉES. EN CAS DE DOUTE, VEUILLEZ CONTACTER LE FABRICANT OU LE REVENDEUR.

## 6 RETRAIT DE LA BASE HUB

---

Pour désinstaller la base, suivez les étapes inverses pour l'installation de la base (Fig.6)

- Rétractez la jambe de soutien en appuyant sur le bouton de réglage de la jambe de soutien (7) (Fig.5).
- Appuyez sur le bouton d'extension ISOFIX (2) et tirez la base vers vous.
- Pour libérer les connecteurs des points d'ancrage, appuyez sur le bouton de déverrouillage ISOFIX 9A et tirez entre-temps le bouton 9B vers vous.

- Appuyez sur le bouton d'extension ISOFIX (2) et rétractez les connecteurs ISOFIX dans la base afin qu'ils soient protégés pour le stockage ou le transport de la base.
- Tournez la jambe de soutien en position de rangement pour pied (Fig.2). La base peut maintenant être transportée.

## 7 NETTOYAGE ET ENTRETIEN

---

### 7.1 Entretien de la boucle du harnais à 5 points

Une défaillance de la boucle peut provoquer des blessures. NE PAS lubrifier ni graisser aucune partie de la boucle du harnais à 5 points du siège d'auto pour enfant. Le dysfonctionnement de la boucle du harnais est généralement causé par une accumulation de débris tels que des miettes de nourriture ou d'autres petites particules. Certains signes d'un dysfonctionnement comprennent:

- Les deux langues sont relâchées très lentement lorsque le bouton rouge est enfoncé.
- Les deux languettes ne s'engagent pas dans le corps de la boucle et sont éjectées lorsque vous essayez de les insérer.
- Les languettes sont insérées dans le corps de la boucle, mais sans le signal sonore «Clic».
- Les deux languettes s'insèrent difficilement et le corps de la boucle offre une certaine résistance.
- La boucle a besoin de beaucoup de force pour s'ouvrir.

Normalement, un rinçage à l'eau courante chaude suffit pour résoudre le problème. Sinon, contactez immédiatement le vendeur ou le fabricant.

### 7.2 Nettoyage des housses de siège auto

Les housses de siège auto sont amovibles et lavables. Veuillez vous référer attentivement à l'étiquette de lavage, cousue à l'intérieur de la housse.



**AVERTISSEMENT!** N'UTILISEZ PAS LE SIÈGE D'AUTO POUR ENFANT SANS LES HOUSSES OU AVEC DES HOUSSES AUTRES QUE L'ORIGINAL. UNE COUVERTURE DIFFÉRENTE POURRAIT RÉDUIRE LE NIVEAU DE SÉCURITÉ EN CAS D'ACCIDENT.

### 7.3 Comment retirer les housses de siège auto

- 1) Réglez l'appui-tête dans la position la plus élevée.
- 2) Retirez le couvercle de l'appui-tête.
- 3) Retirez les housses restantes du siège auto.



**AVERTISSEMENT!** ASSUREZ-VOUS TOUJOURS QUE LES COUVERCLES ET LES SANGLES DE HARNAIS DU SIÈGE D'AUTO SONT INSTALLÉS CORRECTEMENT. EN CAS DE DOUTE, CONTACTEZ LE FABRICANT OU LE DISTRIBUTEUR POUR OBTENIR UN CONSEIL.

### 7.4 Comment installer les housses de siège auto

- 1) Répétez les étapes précédentes dans l'ordre inverse.
- 2) Insérez soigneusement le bord extérieur du couvercle sur tout son périmètre, en utilisant, si nécessaire, l'outil fourni.

## 8 GARANTIE

---

### 8.1 Ce que couvre la garantie

- Tous les produits Apramo sont fabriqués à partir de matériaux de première qualité et sont fabriqués sous le contrôle de qualité le plus strict.
- Nous garantissons tous nos produits et ses pièces contre les défauts de fabrication pendant une période de 2 ans à compter de la date d'achat.
- Aux fins de l'exécution de la garantie, il vous sera demandé une preuve d'achat. Nous vous recommandons donc de conserver le reçu d'achat dans un endroit sûr .

- Cela n'affecte en aucun cas les droits légaux d'indemnisation.
- Pour toute question relative à la garantie du siège auto, veuillez contacter votre vendeur qui pourra vous conseiller sur la marche à suivre.

## 8.2 Exclusions



**ATTENTION:** N'AJOUTEZ NI NE MODIFIEZ LE PRODUIT EN AUCUN CAS. NE JAMAIS UTILISER DE PIÈCES DE RECHANGE NON RECOMMANDÉES OU NON FOURNIES PAR LE FABRICANT.

- Toute modification apportée à ce siège d'auto pour enfant pourrait annuler la garantie; le fabricant est le seul autorisé à apporter des modifications à ce siège auto et à fournir toutes les pièces d'origine.
- L'usure normale et / ou la décoloration du tissu, du fait de son utilisation, ne sont pas couvertes par cette garantie.
- Cette garantie ne s'applique pas contre les dommages causés par une mauvaise utilisation du produit ou contre les dommages accidentels.
- Une fois qu'un problème valide est détecté, veuillez contacter directement votre revendeur. Lors d'une réclamation, le taux d'amortissement sera pris en compte.



# APRAMO® METTRO

## Betriebsanleitung

Vielen Dank, dass Sie sich für unsere Apramo® Mettro Kindersitz entschieden haben. Wir freuen uns sehr, ein Teil der Reise Ihrer Familie zu sein! Um einen vollständigen Schutz und Komfort für Ihr Kind zu gewährleisten, lesen Sie bitte die Betriebsanleitung für die korrekte Installation und Verwendung dieser Babyschale. Bitte lesen Sie diese Anleitung sorgfältig durch und führen Sie jeden Schritt vor der Verwendung aus. Bei Fragen zur Installation und Verwendung der Apramo® Mettro Kindersitz wenden Sie sich bitte an [apramo.com](http://apramo.com) oder den Händler.



## APRAMO® HUB-SYSTEM

Der Apramo® Hub-Sockel mit der Citti Babyschale und/oder dem Mettro Kindersitz wurden nach den strengsten Sicherheitsvorschriften für Kinder zugelassen. Dieses Set besteht aus einem drehbaren Sockel (dem Hub-Sockel) und zwei Sitzen, die daran befestigt werden können (der Citti Babyschale und dem Mettro Kindersitz). Die Verordnung 129.03 ECE garantiert die Sicherheit Ihres Babys von der Geburt bis ca. 4 Jahre (40-105 cm groß). Die Citti Babyschale kann bis zu einer maximalen Größe von 75 cm verwendet werden; Sie können dann zum Mettro Kindersitz übergehen, der von 40 bis 105 cm nach hinten und von 76 bis 105 cm nach vorne gerichtet verwendet werden kann.

# INHALT

<b>1</b>	<b>WICHTIGE INFORMATIONEN</b>	<b>27 - 29</b>
1.1	Genehmigung	
1.2	Allgemeine Sicherheitshinweise	
1.3	Teile des Hub-Sockels	
1.4	Teile des Metro Kindersitz	
<b>2</b>	<b>INSTALLATION DES HUB-SOCKELS</b>	<b>30</b>
<b>3</b>	<b>INSTALLATION DES METTRO KINDERSITZ</b>	<b>30 - 33</b>
3.1	Installation des Metro Kindersitz auf Hub-Sockel	
3.2	Sicherung Ihres Kindes	
3.3	Sichere Entfernung Ihres Kindes	
3.4	Deinstallieren des Metro Kindersitz von Hub-Sockel	
<b>4</b>	<b>VERWENDUNG DER NEUGEBORENEN-EINLAGE</b>	<b>33</b>
<b>5</b>	<b>NUTZUNG DER METTRO KINDERSITZVERSTELLUNG</b>	<b>33</b>
<b>6</b>	<b>ENTFERNUNG DES HUB-SOCKELS</b>	<b>34</b>
<b>7</b>	<b>REINIGUNG UND WARTUNG</b>	<b>34 - 35</b>
7.1	Wartung der 5-Punkt-Gurtschnalle	
7.2	Reinigung der Fahrzeugsitzbezüge	
7.3	So entfernen Sie die Fahrzeugsitzbezüge	
7.4	So installieren Sie die Fahrzeugsitzbezüge	
<b>8</b>	<b>GARANTIE</b>	<b>36</b>
8.1	Was die Garantie umfasst	
8.2	Ausschlussklausel	

# 1 WICHTIGE INFORMATIONEN



**WARNUNG!** DIE INSTALLATION DIESES KINDERSITZES IST NUR MIT DEN HUB-SOCKEL MÖGLICH. VERSUCHEN SIE NIEMALS, DEN SEAT OHNE DEN SOCKEL ODER IN EINER WEISE ZU INSTALLIEREN, DIE VON DER BESCHREIBUNG IN DIESER BETRIEBSANLEITUNG ABWEICHT.

## 1.1 Genehmigung

Dieses Produkt ist für den Transport von Kindern von 40 bis 105 cm /  $\leq$  18 kg bestimmt. Der Metro Kindersitz kann sowohl im Rückwärtsmodus (40 – 105 cm /  $\leq$  18 kg) als auch im Vorwärtsmodus (76 – 105 cm /  $\leq$  18 kg) verwendet werden.

Dies ist eine i-Size Verstärkte Kinderrückhalteeinrichtung. Es ist gemäß §129 der Verordnung für den Einsatz in i-Size-kompatiblen Fahrzeugsitzplätzen zugelassen, wie von den Fahrzeugherstellern in der Betriebsanleitung für Fahrzeuge angegeben.

Wenden Sie sich im Zweifelsfall an den Hersteller der Verstärkten Kinderrückhalteeinrichtung oder an den Händler.

Hersteller: Apramo Child Care Manufacturing Co., Ltd.,  
68 Zhuangxi Road, Ningbo 315029, China



**WICHTIG:** VERWENDEN SIE NICHT DAS VORWÄRTSMODUS, BEFORE DAS KIND ÜBER 15 MONATE IST. LESEN SIE DIE ANWEISUNGEN SORGFÄLTIG VOR DER VERWENDUNG UND BEWAHREN SIE SIE FÜR ZUKÜNFTIGE VERWENDUNG AUF.

## 1.2 Allgemeine Sicherheitshinweise



### **ACHTUNG!**

- Bitte befolgen Sie sorgfältig die Anweisungen dieser Anleitung. Die Nichtbeachtung der Anweisungen kann die Sicherheit Ihres Kindes beeinträchtigen. Der Hersteller ist nicht verantwortlich für die unsachgemäße Verwendung dieses Produkts.

- Diese Kinderrückhalteeinrichtung ist ausschließlich für den Einsatz in nach hinten gerichteter Richtung zugelassen. Verwenden Sie diese Schale NICHT auf dem Vordersitz des Fahrzeugs, WENN DIE FRONT-AIRBAGEINHEIT AKTIVIERT IST.
- Verwenden Sie diese Kinderrückhalteeinrichtung NICHT ohne die mitgelieferten Abdeckungen. Bitte beachten Sie, dass die Abdeckung einen wesentlichen Bestandteil der Rückhalteleistung darstellt und nicht durch andere ersetzt werden kann, die vom Hersteller nicht empfohlen werden, da dies die Sicherheit der Babyschale beeinträchtigen kann. performance and it cannot be replaced by any other that is not
- Bitte schützen Sie die Kinderrückhalteeinrichtung vor direkter Sonneneinstrahlung, da übermäßige Hitze die Haut Ihres Kindes verletzen kann.
- Stellen Sie sicher, dass sich in der Nähe kein schwerer oder spitzer Gegenstand befindet, der Ihrem Kind im Unfall verletzen könnte.
- Halten Sie die Kinderrückhalteeinrichtung von korrosiven Flüssigkeiten, Farben oder Lösungsmitteln fern, die seine Integrität beschädigen können.
- Jede Kinderrückhalteeinrichtung muss nach einem Unfall immer ersetzt werden, auch wenn es leicht ist. Ein Unfall kann strukturelle Schäden verursachen, die doch nicht sichtbar sind und die Schutzwirkung der Kinderrückhalteeinrichtung in einem weiteren Unfall beeinträchtigen können.
- Installieren Sie die Kinderrückhalteeinrichtung nach der Betriebsanleitung richtig und stellen Sie sicher, dass kein Teil während des täglichen Gebrauchs in einer möglichen Bewegung der Kinderrückhalteeinrichtung, des Fahrzeugsitzes oder der Fahrzeugaufhängung eingesperrt ist.
- Modifizieren oder ergänzen Sie das Produkt NICHT ohne Zustimmung der zuständigen Behörden oder des Herstellers, da dies die Garantie erlöschen und die Sicherheit und Leistung beeinträchtigen kann.
- Stellen Sie immer sicher, dass die Kinderrückhalteeinrichtung auch dann sicher befestigt ist, wenn es nicht belegt wird. Ein lockerer oder unbefestigter Kindersitz kann bei Kollision zu Verletzungen der Fahrzeuginsassen führen.
- Bitte stellen Sie sicher, dass alle Gurte, die die Rückhalteeinrichtung am Fahrzeug halten, fest sind und die Gurte, die das Kind festhalten, an den Körper des Kindes angepasst sind. Alle Gurte sollten nicht verdreht werden.

- Achten Sie immer darauf, dass der Beckengurt niedrig getragen wird, so dass das Becken fest eingebunden ist.
- Gepäck oder andere Gegenstände, die bei Kollision Verletzungen verursachen können, müssen ordnungsgemäß gesichert werden.
- Lassen Sie Ihr Kind NIEMALS allein oder unbeaufsichtigt in der Kinderrückhalteeinrichtung.
- Trocknen Sie alle Metallteile nach jedem Kontakt mit Wasser, um Rostentstehung zu vermeiden.
- Die Abbildungen in dieser Anleitung gelten als beschreibend und können etwas von Ihrem Sitzmodell abweichen.
- Bitte stellen Sie sicher, dass Ihr Produkt über einen geeigneten Vertriebskanal gekauft ist. Der Hersteller übernimmt keine Garantie für die Qualität von Gebrauchtprodukten.
- Bevor Sie diese Kinderrückhalteeinrichtung installieren, lesen Sie immer die Betriebsanleitung des Fahrzeugherstellers.
- Bewahren Sie diese Anleitung als künftige Referenz auf

### 1.3 Teile des Hub-Sockels (Abb. 7)

- |                             |                                     |
|-----------------------------|-------------------------------------|
| 1 ISOFIX-Verbindungen       | 7 Einstellungsknopf des Stützbeins  |
| 2 ISOFIX-Erweiterungsknopf  | 8 Rückprallbremsesystem             |
| 3 Drehteller                | 9 ISOFIX-Entriegelungsknopf (9A 9B) |
| 4 Sitzentriegelungsschlaufe | 10 ISOFIX-Verbindungsanzeige        |
| 5 Drehhebel                 | 11 Verriegelungsführungen           |
| 6 Stützbein                 | 21 Drehanzeiger                     |

### 1.4 Teile des Metro Kindersitz (Abb.17)

- |                   |                                    |
|-------------------|------------------------------------|
| 12 Harness Strap  | 17 Schnellverstellung              |
| 13 Harness Buckle | 18 Neugeborenen-Einlage (40-87 cm) |
| 14 Quick Adjuster | 19 Liegehebel                      |
| 15 Gurtband       | 20 Verstellgurt                    |
| 16 Gurtschnalle   |                                    |

## 2 INSTALLATION DES HUB-SOCKELS

---

- 1) Für eine einfache Installation des Sockels empfehlen wir, die Kunststoffführungen an den ISOFIX-Ankerpunkten des Fahrzeugs einzusetzen (Abb. 1)
- 2) Drehen Sie das Stützbein (6) des Sockels auf den maximalen Winkel (Abb. 2)
- 3) Sobald Sie den ISOFIX-Erweiterungsknopf (2) gedrückt haben, werden die ISOFIX-Verbindungen herauspringen und sind dafür bereit, dass der Sockel am Fahrzeugsitz befestigt wird (Abb. 2).
- 4) Setzen Sie die ISOFIX-Verbindungen des Sockels in die ISOFIX-Anker des Fahrzeugs ein und drücken Sie dann leicht darauf, bis Sie zwei "Klicken" hören. Die ISOFIX-Verbindungsanzeigen (10) sollten von Rot auf Grün (Abb. 3) wechseln.
- 5) Sobald die ISOFIX-Verbindungen befestigt sind, drücken Sie den ISOFIX-Erweiterungsknopf (2) erneut, während Sie den Sockel in Richtung der Rücklehne des Fahrzeugsitzes drücken, bis das Rückprallbremsesystem (8) mit der Rückenlehne in Kontakt kommt. Sobald dies erreicht ist, beenden Sie das Drücken des ISOFIX-Erweiterungsknopfs (Abb. 4).
- 6) Drücken Sie den Einstellknopf des Stützbeins (7) und setzen Sie dann das Stützbein (6) in Kontakt mit dem Fahrzeugboden. Stellen Sie sicher, dass die Anzeigen auf dem Stützbein von Rot auf Grün wechseln (Abb. 5).
- 7) Dann ist der Sockel korrekt installiert.

## 3 INSTALLATION DES METTRO KINDERSITZ

---

### 3.1 Installation des Mettro Kindersitz auf Hub-Sockel

Der Apramo® Mettro Kindersitz kann für Ihr Baby von 40 bis 105 cm /  $\leq 18$  kg verwendet werden. Dieser Sitz ist am sichersten, wenn er von Geburt bis 105 cm / 18 kg nach hinten gerichtet ist oder von 76 bis 105 cm /  $\leq 18$  kg nach vorne gerichtet (Abb. 8). Bei Apramo empfehlen wir, dass sich Ihr Kind so lange wie möglich im Rückwärtsmodus befindet. Um den Mettro Kindersitz auf dem Hub-Sockel zu installieren, führen Sie bitte die folgenden Schritte aus.

- 1) Um den Fahrzeugsitz auf dem Hub-Socke zu installieren, stellen Sie sicher, dass der Sockel korrekt installiert ist, wie in Teil 2 dieser Betriebsanleitung beschrieben.
- 2) Um den Kindersitz auf dem Hub-Socke zu installieren, können Sie den Drehhebel (5) drücken und den Drehteller (3) des Sockels in die Position drehen, wie in Abb.9 gezeigt. Die Sitzverriegelungsschleife (4) muss zu Ihnen zeigen. Auf diese Weise können Sie das Kind bequemer in den Kindersitz setzen.



**WARNUNG!** STELLEN SIE IMMER SICHER, DASS SICH DER SITZVERRIEGELUNGSSCHLAUFE (4) AUF DER GLEICHEN SEITE WIE DIE RICHTUNG FÜR KINDER BEFINDET.

- 3) Platzieren Sie den Kindersitz an den Hub-Socke, indem Sie die Stäbe mit den Sockelverriegelungsführungen (11) abstimmen. Drücken Sie sie vorsichtig nach unten, um den Kindersitz an dem Sockel zu befestigen, bis ein "Klicken" deutlich zu hören ist. Schütteln Sie den Sitz leicht, um zu bestätigen, dass sie richtig befestigt ist.
- 4) Sobald den Fahrzeugsitz korrekt auf den Sockel installiert ist, drücken Sie den Drehhebel (5) und sichern Sie den Kindersitz in der nach hinten oder nach vorne gerichteten Richtung.
- 5) Stellen Sie sicher, dass die Drehanzeige (21) grün ist (Abb. 8), um zu bestätigen, dass der Sitz in der richtigen Position verriegelt ist (Abb. 8).
- 6) Der Metro Kindersitz ist nun korrekt installiert. Sie können zwischen den Modi nach hinten oder nach vorne wählen, solange das Kind über 76 cm groß ist. child exceeds 76 cm in height.

### 3.2 Sicherung Ihres Kindes

Das Apramo Hub-System verfügt über eine Ladeposition (um 90° zur Fahrzeugtür drehen), um die Installation für Einrichtung Ihres Kindes zu erleichtern. Führen Sie dazu bitte die folgenden Schritte aus:

- 1) Drehen Sie den Fahrzeugsitz in eine Ladeposition, um die Installation für Einrichtung Ihres Kindes zu erleichtern (Abb. 11)
- 2) Drücken Sie die Schnellverstellung (17) und ziehen Sie die Gurtband (15) (Abb. 15). Drücken Sie den roten Knopf und öffnen Sie die Gurtschnalle (16) (Abb. 14). (16) (Fig. 14).
- 3) Legen Sie Ihr Kind in den Fahrzeugsitz. Führen Sie den Gurt um die Schulter des Kindes, schließen Sie die Gurtschnalle, indem Sie die beiden Laschen verbinden und sie mit dem Schnallenkörper verbinden (siehe Abb.14 in umgekehrter Reihenfolge). Denken Sie daran, Ihr Kind nicht in dicke Kleidung zu legen, da dies die Sicherheit des Kindes im Unfall beeinträchtigt.

- 4) Stellen Sie die Kopfstütze des Fahrzeugsitz ein, indem Sie den Kopfstütze-Verstellgriff (13) oben ziehen, und stellen Sie in der Zwischenzeit den Kopfteil der Neugeborenen-Einlage (18) in die gleiche Position wie die Kopfstütze ein, indem Sie den Klettverschluss anpassen, aber den Körperteil nicht bewegen. Die richtige Position der Kopfstütze ist: wenn der Gurt nach hinten gerichtet ist, liegt er sich horizontal zu oder ein wenig unterhalb der Oberseite der Schulter Ihres Kindes; wenn der Gurt nach vorne gerichtet ist, liegt er sich horizontal zu oder ein wenig oberhalb der Oberseite der Schulter Ihres Kindes (Abb. 12).
- 5) Stellen Sie den Gurt ein, indem Sie am Verstellgurt (20) ziehen (Abb. 16). Als Referenz ist es die richtige Gurtspannung, wenn sich maximal 1 cm zwischen dem Körper Ihres Kindes und dem Gurtzeug befinden.
- 6) Ihr Kind ist nun korrekt gesichert.
- 7) Stellen Sie sicher, dass sich die Arme und Beine Ihres Kindes im Fahrzeugsitz befinden. Durch Drücken des Drehhebels (5) können Sie den Sitz nach hinten oder nach vorne drehen (Abb. 8). Bei Apramo empfehlen wir, so lange wie möglich im Rückwärtsmodus zu reisen.
- 8) Denken Sie daran, so viel Platz wie möglich zwischen dem Kindersitz ] und dem vorderen Fahrzeugsitz sowie auf der linken und rechten Seite des Kindersitzes zu lassen. Dies würde die Überlebensrate Ihres Kindes im Falle einer Kollision erhöhen.



**WARNUNG!** GURTE DÜRFEN NICHT VERDREHT WERDEN. WENN DIES GESCHIEHT, ENTFERNEN SIE IHR KIND UND STELLEN SIE SICHER, DASS DER GURT NICHT MEHR VERDREHT IST, BEVOR SIE IHR KIND WIEDER SICHERN.

### 3.3 Sichere Entfernung Ihres Kindes

- 1) Stellen Sie den Fahrzeugsitz in die Ladeposition (Abb. 11).
- 2) Lösen Sie die Gurtbänder, indem Sie die Schnellverstellung (17) drücken und vorsichtig an den Brustgurten direkt über der Schnalle ziehen (Abb. 15).
- 3) Öffnen Sie die Schnalle und entfernen Sie dann Ihr Kind (Abb. 14).



**WICHTIG:** ÖFFNEN SIE DIE SCHNALLE NICHT, BEVOR SIE DEN GURT LÖSEN. DIES KÖNNTE AN NORMALEN ATEM DES KINDERS VERHINDERN.



### 3.4 Deinstallieren des Mettro Kindersitz von Hub-Socke.

- 1) Drücken Sie den Drehhebel (5) und drehen Sie den Kindersitz zur Fahrzeugtür (Abb. 11).
- 2) Ziehen Sie die Sitzentriegelungsschlaufe (4) und heben Sie den Kindersitz an (Abb.13). Der Kindersitz ist nun von dem Sockel gelöst.

## 4 VERWENDUNG DER NEUGEBORENEN-EINLAGE

Die Neugeborenen-Einlage muss für einen besseren Schutz und Komfort für Neugeborene verwendet werden. Es muss entfernt werden, wenn das Kind über 87 cm groß ist.



**WICHTIG:** DER KOPFTEIL DER NEUGEBORENEN-EINLAGE MUSS ZUSAMMEN MIT DER KOPFSTÜTZE ANGEPASST WERDEN.

## 5 NUTZUNG DER METTRO KINDERSITZVERSTELLUNG

- Der Mettro Kindersitz kann sich in 4 verschiedenen Stellungen zurücklehnen.
- Zum Zurücklehnen drücken Sie den Liegehebel (19) wie in Abb.10 dargestellt und bewegen Sie den Fahrzeugsitz, bis die gewünschte Liegeposition erreicht ist.

Bitte stellen Sie sicher, dass der Fahrzeugsitz in einer Stellung verriegelt ist und sich nicht in der Mitte von zwei Liegepositionen befindet.

- Wir empfehlen, dass die Liegeposition mit dem Wachstum Ihres Kindes verstellt werden sollte. Von der höchsten Liegeposition für Neugeborene bis zur niedrigsten Liegeposition für Kinder ca. 100 cm.



**WARNUNG!** BEI INSTALLATION NACH VORNE PASST DIESER KINDERSITZ MÖGLICHERWEISE NICHT IN ALLE ZUGELASSENEN FAHRZEUGE, WENN ER IN EINER DER LIEGEPOSITIONEN VERWENDET IST. IM ZWEIFELSFALL WENDEN SIE SICH BITTE AN DEN HERSTELLER ODER DEN HÄNDLER.

## 6 ENTFERNUNG DES HUB-SOCKES

---

Um den Sockel zu deinstallieren, führen Sie den umgekehrten Schritten zur Installation des Sockels aus (Abb. 6).

- Ziehen Sie das Stützbein ein, indem Sie den Einstellungsknopf des Stützbeins (7) drücken (Abb. 5).
- Drücken Sie den ISOFIX-Erweiterungsknopf (2) und ziehen Sie den Sockel zu Ihnen.
- Um die Verbindungen von den Ankerpunkten zu lösen, drücken Sie den ISOFIX-Entriegelungsknopf 9A und ziehen Sie inzwischen den Knopf 9B zu Ihnen.
- Drücken Sie den ISOFIX-Erweiterungsknopf (2) und ziehen Sie die ISOFIX-Verbindungen in den Sockel ein, sodass sie für die Lagerung oder den Transport des Sockels geschützt sind.
- Drehen Sie das Stützbein in die Lagerposition des Beines (Abb. 2). Der Sockel kann nun transportiert werden.

## 7 REINIGUNG UND WARTUNG

---

### 7.1 Wartung der 5-Punkt-Gurtschnalle

Ein Schnallenversagen kann Verletzungen verursachen. Schmieren oder fetten Sie KEINE Teile der 5-Punkt-Gurtschnalle des Kindersitzes. Die Fehlfunktion der Gurtschnalle wird in der Regel durch eine Ansammlung von Schmutz wie Lebensmittelkrümeln oder anderen kleinen Partikeln verursacht. Zu Anzeichen der Fehlfunktionen gehören:

- Die beiden Laschen werden sehr langsam gelöst, wenn der rote Knopf gedrückt ist.
- Die beiden Laschen greifen nicht in den Körper der Schnalle ein und werden ausgeworfen, wenn Sie versuchen, sie einzufügen.
- Die Laschen sind in den Körper der Schnalle eingeführt jedoch ohne das "Klicken"-Signal.

- Die beiden Laschen lassen sich nur mit Mühe eingesetzt und der Körper der Schnalle bietet einen gewissen Widerstand.
- Die Schnalle braucht viel Kraft, um sich zu öffnen.

Normalerweise reicht eine Spülung mit warmem fließendem Wasser aus, um das Problem zu lösen. Falls nicht, wenden Sie sich unverzüglich an den Händler oder den Hersteller

## 7.2 Reinigung der Fahrzeugsitzbezüge

Die Fahrzeugsitzbezüge sind abnehmbar und waschbar. Bitte beachten Sie sorgfältig das Waschetikett, das innen im Bezug genäht ist.



**WARNUNG!** VERWENDEN SIE DEN KINDERSITZ NICHT OHNE BEZÜGE ODER MIT ANDEREN BEZÜGEN ALS DEN ORIGINALEN. EIN ANDERER BEZUG KÖNNTE DIE SICHERHEIT IM UNFALL BEEINTRÄCHTIGEN.

## 7.3 So entfernen Sie die Fahrzeugsitzbezüge

- 1) Stellen Sie die Kopfstütze in der höchsten Stellung ein.
- 2) Entfernen Sie den Kopfstützenbezüge.
- 3) Entfernen Sie die restlichen Bezüge vom Fahrzeugsitz.



**WARNUNG!** ACHTEN SIE IMMER DARAUF, DASS DIE BEZÜGE UND GURTBÄNDER DES FAHRZEUGSITZES KORREKT INSTALLIERT SIND. WENDEN SIE SICH IM ZWEIFELSFALL ZUR BERATUNG AN DEN HERSTELLER ODER HÄNDLER.

## 7.4 So installieren Sie die Fahrzeugsitzbezüge

- 1) Wiederholen Sie die vorherigen Schritte in umgekehrter Reihenfolge.
- 2) Setzen Sie vorsichtig die äußere Kante des Bezugs entlang des gesamten Umfangs ein und verwenden Sie bei Bedarf das mitgelieferte Werkzeug.

# 8 GARANTIE

---

## 8.1 Was die Garantie umfasst

- Alle Apramo Produkte werden aus hochwertigen Materialien hergestellt und unter strengster Qualitätskontrolle hergestellt.
- Wir garantieren alle unsere Produkte und deren Teile gegen Fabrikationsfehler für einen Zeitraum von 2 Jahren ab Kaufdatum.
- Zur Erfüllung der Garantie werden Sie um den Kaufbeleg gebeten. Wir empfehlen daher, den Kaufbeleg an einem sicheren Ort aufzubewahren.
- Die gesetzlichen Schadensersatzansprüche bleiben hiervon unberührt.
- Bei Fragen zur Garantie für Fahrzeugsitz wenden Sie sich bitte an Ihren Händler, der Sie über das weitere Vorgehen beraten kann.

## 8.2 Ausschlussklausel



**VORSICHT:** ERGÄNZEN SIE DAS PRODUKT IN KEINER WEISE ODER MODIFIZIEREN SIE ES. VERWENDEN SIE NIEMALS ERSATZTEILE, DIE NICHT VOM HERSTELLER EMPFOHLEN ODER GELIEFERT SIND.

- Alle Änderungen an diesem Kindersitz können zum Erlöschen der Garantie führen; Der Hersteller ist der einzige, der berechtigt ist, Änderungen an diesem Fahrzeugsitz vorzunehmen und alle Originaleile zu liefern.
- Normale Abnutzung und/oder Verfärbung des Stoffes aufgrund seiner Verwendung wird von dieser Garantie nicht erfasst.
- Diese Garantie gilt nicht für Schäden, die durch unsachgemäße Verwendung des Produkts oder durch versehentliche Schäden verursacht werden.
- Sobald ein gültiges Problem erkannt wurde, wenden Sie sich bitte direkt an Ihren Händler. Bei der Geltendmachung eines Anspruchs wird der Abschreibungssatz berücksichtigt.

# Manual de Instrucciones

## METTRO APRAMO®

Gracias por elegir nuestro Silla Infantil para Auto Mettro Apramo® ¡Nos complace formar parte del viaje de su familia! Para garantizar un alto nivel de comodidad y protección para su hijo, consulte más información al respecto en el manual de instrucciones de la instalación y uso correctos de esta sillita para bebé. Lea atentamente este manual y siga los pasos antes del uso. Si tiene alguna pregunta acerca de la instalación y del uso de la Silla Infantil para Auto Mettro Apramo®, comuníquese con [apramo.com](http://apramo.com) o con el vendedor.



## SISTEMA DE HUB APRAMO®

La Base de Hub Apramo® con la Sillita para Bebé Citti y/o con la Silla Infantil para Auto Mettro ha sido aprobado conforme a los reglamentos sobre seguridad de niños. Este conjunto consta de una base giratoria (la Base de Hub) más dos asientos que se pueden instalar en ella (la sillita para bebé Citti y la Silla Infantil para Auto Mettro). De acuerdo con el Reglamento N° 129.03 de ECE, se puede garantizar la seguridad de su bebé desde el nacimiento hasta aproximadamente los 4 años (40 cm a 105 cm de altura). Se puede utilizar la sillita para bebé Citti hasta una altura máxima de 75 cm; a continuación, se puede utilizar la silla infantil para auto, mirando hacia atrás para niños de 40 cm a 105 cm, y mirando hacia adelante para niños de 76 cm a 105 cm.

# ÍNDICE

<b>1</b>	<b>INFORMACIÓN IMPORTANTE</b>	<b>39 - 41</b>
1.1	Aprobación	
1.2	Información general de seguridad	
1.3	Piezas de la base de Hub	
1.4	Piezas de la Silla Infantil para Auto Mettro	
<b>2</b>	<b>INSTALACIÓN DE LA BASE DE HUB</b>	<b>42</b>
<b>3</b>	<b>INSTALACIÓN DE LA SILLA INFANTIL PARA AUTO METTRO</b>	<b>42 - 44</b>
3.1	Instalación de la Silla Infantil para Auto Mettro en la Base De Hub	
3.2	Asegurar al niño	
3.3	Extracción segura de su niño	
3.4	Desmontaje de la Silla Infantil para Auto Mettro de la Base De Hub	
<b>4</b>	<b>USO DEL INSERTO PARA RECIÉN NACIDO</b>	<b>45</b>
<b>5</b>	<b>USO DEL SISTEMA RECLINABLE DE LA SILLA INFANTIL METTRO</b>	<b>46</b>
<b>6</b>	<b>DESMONTAJE DE LA BASE DE HUB</b>	<b>46 - 47</b>
<b>7</b>	<b>LIMPIEZA Y MANTENIMIENTO</b>	<b>47 - 48</b>
7.1	Mantenimiento de la hebilla del arnés de 5 puntos	
7.2	Limpieza de las cubiertas de la silla infantil para auto	
7.3	Cómo quitar las cubiertas de la silla infantil para auto	
7.4	Cómo instalar las cubiertas de la silla infantil para auto	
<b>8</b>	<b>GARANTÍA</b>	<b>48 - 49</b>
8.1	Qué cubre la garantía	
8.2	Exclusiones	

# 1 INFORMACIÓN IMPORTANTE



**¡ADVERTENCIA!** LA INSTALACIÓN DE ESTA SILLA INFANTIL ÚNICAMENTE ES POSIBLE UTILIZANDO LA BASE DE HUB. NUNCA INTENTE INSTALAR LA SILLA SIN SU BASE O DE FORMA DIFERENTE A LA DESCRITA EN ESTE MANUAL DE INSTRUCCIONES.

## 1.1 Aprobación

Este producto es adecuado para transportar los niños de 40 cm a 105 cm/≤ 18 kg. La Silla Infantil para Auto Metro se puede instalar tanto en modo orientado hacia atrás (40-105 cm/ ≤ 18 kg) como en modo orientado hacia adelante (76-105 cm/ ≤ 18 kg).

Este es un Sistema de Retención Infantil Mejorado i-Size. Está aprobado conforme a la Norma N° 129 de la ONU, para el uso en vehículos compatibles con posiciones de sentado i-Size, tal y como indican los fabricantes de vehículos en los manuales de usuario del vehículo.

En caso de duda, consulte al fabricante o al distribuidor del Sistema de Retención Infantil Mejorado.

Fabricante: Apramo Child Care Manufacturing Co., Ltd., No. 68, Camino Zhuangxi, Ningbo, 315029, China



**¡IMPORTANTE!** NO UTILIZAR EN MODO ORIENTADO HACIA ADELANTE HASTA LOS 15 MESES DE EDAD. GUARDE ESTE MANUAL PARA FUTURAS CONSULTAS. LEA DETENIDAMENTE ANTES DEL USO.

## 1.2 Información General de Seguridad



### ¡ATENCIÓN!

- Siga con cuidado las instrucciones del presente manual. La falta de seguimiento adecuado de las instrucciones puede afectar la seguridad de su niño. El fabricante no asumirá ninguna responsabilidad por consecuencias causadas por el uso incorrecto.
- Este sistema de retención infantil ha sido aprobado para uso exclusivo en dirección orientada hacia atrás. NO LO INSTALE en el asiento delantero del vehículo EQUIPADO CON AIRBAGS DE SEGURIDAD.

- NO use el sistema de retención infantil sin cubiertas provistas. Tenga precaución de que la cubierta no debería sustituirse por otra distinta de la recomendada por el fabricante, pues la cubierta forma parte integrante de las cualidades del sistema de retención; si lo hace, podrá afectar el nivel de seguridad del sistema.
- Mantenga el sistema de retención infantil alejado de la luz directa del sol ya que, si no lo hace, la temperatura demasiado alta podría dañar la piel de su niño.
- Asegúrese de que no haya ningún objeto pesado o cortante cerca que pueda dañar a su niño en caso de accidente.
- Mantenga el sistema de retención infantil de líquidos, pinturas o disolventes corrosivos que podrían ocasionar daños a su integridad.
- Cualquier sistema de retención infantil se debe cambiar si ha estado sometido a un accidente, aunque es modesto. Un accidente puede causar daños estructurales, no visibles, los cuales podrían comprometer la eficacia protectora del sistema de retención infantil en caso de otro accidente.
- Instale correctamente el sistema de retención infantil de acuerdo con el manual de instrucciones y asegúrese de que ninguna pieza se vea atrapada en el movimiento posible del sistema de retención infantil, del asiento del vehículo o de la puerta del vehículo para su uso diario.
- NO modifique ni agregue algo al producto sin la autorización de las autoridades competentes o del fabricante, ya que esto invalidará la garantía y podrá comprometer la seguridad y el rendimiento.
- Siempre asegúrese de que el sistema de retención infantil quede fijado firmemente, incluso cuando el mismo no se use. Una silla infantil para auto flojada o no fijada puede causar lesiones a los pasajeros del vehículo en caso de colisión.
- Asegúrese de que toda correa que sujete el sistema de retención al vehículo esté tensa y todas las correas que sujeten al niño se ajusten a su cuerpo. Las correas no se deben doblar.
- Asegúrese siempre de que toda correa ventral se lleve en posición baja, a fin de que la pelvis esté firmemente sujeta.
- Sujete con seguridad cualquier maleta u otro objeto que pueda provocar heridas en caso de colisión.
- NUNCA deje a su niño solo en el sistema de retención infantil sin vigilancia.



- Todas las piezas metálicas que entran en contacto con el agua se deben secar para evitar la formación de óxido.
- Las ilustraciones en este manual tienen la finalidad de explicación y pueden ser diferentes del modelo de su asiento.
- Asegúrese de que su producto se haya adquirido a través de un canal de ventas adecuado. El fabricante no asume la responsabilidad de la calidad de los productos de segunda mano.
- Antes de instalar este sistema de retención infantil, consulte siempre el manual de instrucciones del fabricante del vehículo.
- Guarde este manual para futuras consultas.

### 1.3 Piezas de la base de Hub (Fig. 7)

- |   |                                       |
|---|---------------------------------------|
| 1 Conectores ISOFIX                         | 7 Botón de Ajuste de Pata de          |
| 2 Botón de Extensión ISOFIX                 | 8 Carga                               |
| 3 Placa de Rotación                         | 9 Sistema Antirebote                  |
| 4 Correa para Soltar el Espaldo del Asiento | 10 Botón de Desbloqueo ISOFIX (9A 9B) |
| 5 Palanca de Rotación                       | 11 Indicador de Conexión ISOFIX       |
| 6 Pata de Carga                             | Guías de Bloqueo                      |
|   | 21 Indicador de Rotación              |

### 1.4 Piezas de la Silla Infantil para Auto Mettro (Fig.17)

- |  |  |
|--|--|
| 12 Reposacabezas                       | 17 Ajustador Rápido                      |
| 13 Palanca de Ajuste del Reposacabezas | 18 Inserto para recién nacido (40-87 cm) |
| 14 Almohadillas para el Pecho          | 19 Palanca de Reclinación                |
| 15 Correas de los Arnés                | 20 Cincha de Ajuste                      |
| 16 Hebilla del Arnés                   |  |

## 2 INSTALACIÓN DE LA BASE DE HUB

---

- 1) Se recomienda insertar las guías de plástico en los puntos de anclaje ISOFIX del vehículo, para facilitar la instalación de la base (Fig. 1).
- 2) Gire la pata de carga (6) de la base hasta el ángulo máximo (Fig. 2).
- 3) Una vez presionado el botón de extensión ISOFIX (2), los conectores ISOFIX saldrán para instalar la base en el asiento del vehículo (Fig. 2).
- 4) Instale los conectores ISOFIX de la base en los puntos de anclaje ISOFIX del vehículo y luego empújelos ligeramente hasta que escuche dos "clics". Los indicadores de conexión ISOFIX (10) cambiarán del color rojo al verde (Fig 3).
- 5) Una vez instalados los conectores ISOFIX, presione nuevamente el botón de extensión ISOFIX (2) mientras empuje la base hacia el respaldo del asiento del vehículo hasta que el sistema antirrebote (8) entre en contacto con el respaldo. Después de realizarlo, suelte el botón de extensión ISOFIX (Fig. 4).
- 6) Presione el botón de ajuste de pata de carga (7) y luego tire de la pata de carga (6) hacia abajo hasta el piso del vehículo. Los indicadores en la pata de carga cambiarán del color rojo al verde (Fig.5).
- 7) Guarde este manual para futuras consultas.

## 3 INSTALACIÓN DE LA SILLA INFANTIL PARA AUTO METTRO

---

### 3.1 Instalación de la Silla Infantil para Auto Mettro en la Base De Hub

La Silla Infantil para Auto Mettro Apramo® se puede utilizar para niños de 40 cm a 105 cm/ ≤ 18 kg. La posición más segura de la silla infantil para el niño desde nacimiento hasta 105 cm/ ≤ 18 kg es en la parte de atrás mirando hacia atrás, y para el niño desde 76 cm hasta 105 cm/ ≤ 18 kg, es en la parte de atrás mirando hacia adelante(Fig. 8). Recomendamos que su niño esté en modo orientado hacia atrás durante la mayor cantidad de tiempo que pueda. Para instalar la silla infantil para auto mettro en base de hub, siga los pasos a continuación.

- 1) Para instalar la silla en la base de hub, asegúrese de que la base esté instalada correctamente como se describe en la Parte 2 de este manual.
- 2) Presione la palanca de rotación (5) y gire la placa de rotación (3) de la base a la posición mostrada en la Fig. 9., para instalar la silla infantil en la base de hub. La correa para soltar el respaldo del asiento (4) debe estar mirando hacia usted. Lo anterior le permitirá colocar al niño en la silla infantil para auto con mayor comodidad.



**ADVERTENCIA!** ASEGÚRESE SIEMPRE DE QUE LA CORREA PARA SOLTAR EL ESPALDO DEL ASIENTO (4) ESTÉ EN EL MISMO LADO QUE LA DIRECCIÓN HACIA EL NIÑO.

- 3) Coloque la silla infantil para auto en la base de hub haciendo coincidir las barras con las guías de bloqueo de la base (11). Apriételas lentamente hacia abajo para fijar la silla infantil para auto en la base hasta que escuche claramente un clic. Agite levemente la silla para confirmar que está instalada firmemente.
- 4) Una vez que la silla para auto esté correctamente instalada en la base, presione la palanca de rotación (5) para garantizar la silla infantil para auto en la dirección hacia atrás o hacia adelante.
- 5) Asegúrese de que el indicador de rotación (21) muestra en color verde (Fig. 8), confirmando que la silla infantil está bloqueada en su posición correcta (Fig. 8).
- 6) De esta manera, la silla infantil para auto Mettro está instalada correctamente. Puede elegir el modo de instalación orientado hacia atrás o hacia adelante siempre que el niño supere los 76 cm de altura.

### 3.2 Asegurar al niño

El base de hub de Cubo Apramo tiene una posición de carga (girar 90 ° hasta la puerta del vehículo) para facilitar la colocación de su niño. Para lograrlo, siga los pasos a continuación de forma metódica:

- 1) Gire la silla para auto a una posición de carga que puede facilitar la colocación de su niño (Fig. 11).
- 2) Presione el ajustador rápido (17) y tire de las correas de los arneses (15) (Fig. 15). Desbloquee la Hebilla del Arnés (16) pulsando el botón rojo. (Fig. 14).
- 3) Coloque el niño en la silla infantil para auto. Deslice los arneses alrededor de los hombros del niño, una las dos lengüetas en la hebilla para cerrar la hebilla (consulte la Fig. 14 en orden inverso). Recuerde: evite vestir al niño con ropa gruesa, de lo contrario, reducirá el nivel de seguridad del niño en caso de accidente.
- 4) Ajuste el reposacabezas de la silla para auto tirando de la palanca de ajuste del reposacabezas (13) que se encuentra en la posición superior y, mientras tanto, ajuste el velcro para que la parte de la cabeza del inserto para recién nacidos (18) se coloque en la misma posición del reposacabezas, pero no mueva la parte del cuerpo. La posición correcta del reposacabezas es: cuando está en dirección hacia atrás, el arnés debe estar al mismo nivel o un poco por debajo de la línea de los hombros del niño; cuando está en dirección hacia adelante, el arnés debe estar al mismo nivel o un poco por encima de la línea de los hombros del niño (Fig. 12).
- 5) Adapte los arneses tirando de la cincha de ajuste (20) (Fig. 16). Como referencia, cuando el espacio entre el cuerpo de su niño y los arneses sea no superior a 1 cm, se considerará la tensión de los arneses correcta.
- 6) De esta manera, su niño está correctamente asegurado.
- 7) Asegúrese de que los brazos y las piernas de su niño permanezcan dentro de la silla infantil para auto. Al presionar la palanca de rotación (5), puede girar la silla hacia atrás o hacia adelante (Fig. 8). Recomendamos realizar el viaje en dirección hacia atrás durante la mayor cantidad de tiempo que pueda.
- 8) Recuerde dejar el mayor espacio posible tanto entre la silla infantil para auto y el asiento delantero del vehículo, como en los lados izquierdo y derecho de la silla infantil para auto. Esto aumentará la tasa de supervivencia de su niño en caso de colisión.



**¡ADVERTENCIA!** LOS CINTURONES NO DEBEN ESTAR TORCIDOS. SI ESTO SUCEDE, RETIRE A SU NIÑO Y ASEGÚRESE DE QUE LOS ARNESES YA NO ESTÉN TORCIDOS ANTES DE ASEGURAR A SU NIÑO NUEVAMENTE.

### 3.3 Extracción segura de su niño

- 1) Coloque la silla para auto en una posición de carga (Fig. 11).
- 2) Afloje la tensión de las correas de los arneses de los hombros presionando el ajustador rápido (17) y tire suavemente de las correas del pecho que se ubican justamente por encima de la hebilla (Fig. 15).
- 3) Abra la hebilla y luego saque a su niño (Fig. 14).



**ATENCIÓN:** NO ABRA LA HEBILLA ANTES DE AFLOJAR LA TENSIÓN DE LOS ARNESES. ESTO PODRÍA IMPEDIR QUE EL NIÑO RESPIRE NORMALMENTE.

### 3.4 Desmontaje de la Silla Infantil para Auto Metro de la Base De Hub

- 1) Presione la palanca de rotación (5) y gire la silla infantil para enfrentarla hacia la puerta del vehículo (Fig. 11).
- 2) Tire de la correa para soltar el respaldo del asiento (4) y luego levante la silla infantil para auto (Fig. 13). La silla para auto ahora está liberada de la base.

## 4 USO DEL INSERTO PARA RECIÉN NACIDO

El inserto para recién nacido debe utilizarse para lograr la protección y comodidad mejorada de los bebés recién nacidos. No lo utilice si el niño tenga más de 87 cm.



**IMPORTANT:** THE HEAD PART OF THE NEWBORN INSERT MUST BE ADJUSTED ALONG WITH THE HEADREST.

## 5 USO DEL SISTEMA RECLINABLE DE LA SILLA INFANTIL METTRO

---

- La silla infantil para auto Mettro puede reclinarse en 4 posiciones diferentes.
- Presione la palanca de reclinación (19) como se muestra en la Fig. 10 y ajuste la silla infantil hasta lograr la posición reclinada deseada.
- Asegúrese de que la silla infantil para auto esté bloqueada en una posición pero no esté ubicada en el medio de dos posiciones reclinadas.
- Recomendamos que la posición reclinada sea progresiva a medida del crecimiento de su niño. Desde la máxima reclinación para recién nacidos hasta la mínima reclinación para niños de unos 100 cm.



**¡ADVERTENCIA!** AL ESTAR INSTALA HACIA ADELANTE, ESTA SILLA INFANTIL PARA AUTO POSIBLEMENTE NO SE ADAPTARÁ A TODOS LOS VEHÍCULOS APROBADOS SI SE UTILICE EN UNA DE LAS POSICIONES RECLINADAS. EN CASO DE DUDA, COMUNÍQUESE CON EL FABRICANTE O EL DISTRIBUIDOR.

## 6 DESMONTAJE DE LA BASE DE HUB

---

- Siga los pasos de instalación de la base en orden inverso para su desmontaje (Fig. 6).
- Presione el botón de ajuste de la pata de carga (7) para retraer la pata de carga (Fig. 5).
- Presione el botón de extensión ISOFIX (2) y tire de la base hacia usted.
- Presione el botón de desbloqueo ISOFIX 9A mientras tanto tire del botón 9B hacia usted para soltar los conectores desde los puntos de anclaje.

- Presione el botón de extensión ISOFIX (2) y doble los conectores ISOFIX en la base para que los mismos estén protegidos durante el almacenamiento o transporte de la base.
- Gire la pata de carga a la posición de su almacenamiento (Fig. 2). La base ahora puede transportarse.

## 7 LIMPIEZA Y MANTENIMIENTO

---

### 7.1 Mantenimiento de la hebilla del arnés de 5 puntos

La falta de una hebilla puede causar lesiones. NO lubrique ni engrase ninguna parte de la hebilla del arnés de 5 puntos de la silla infantil para auto. La causa del mal funcionamiento de la hebilla del arnés usualmente es la acumulación de desechos como migas de comida u otras partículas pequeñas. Los signos de mal funcionamiento incluyen:

- Las dos lengüetas se desbloquean muy difícilmente cuando se presiona el botón rojo.
- Las dos lengüetas no encajan en la hebilla y se expulsan cuando intenta insertarlas.
- Las lengüetas están integradas en el cuerpo de la hebilla, pero sin escuchar el sonido de "clic".
- Las dos lengüetas se insertan con dificultad y el cuerpo de la hebilla ofrece una determinada resistencia.
- Para desbloquear la hebilla, es necesario ofrecer más fuerza.

Normalmente, enjuagarlas bien con agua tibia es suficiente para resolver el problema. Si no lo soluciona, póngase en contacto con el vendedor o con el fabricante inmediatamente.

## 7.2 Limpieza de las cubiertas de la silla infantil para auto

Las cubiertas de la silla infantil para auto pueden retirarse y lavarse. Consulte con cuidado la etiqueta de lavado cosida en el interior de la cubierta.



**¡ADVERTENCIA!** NO UTILICE LA SILLA INFANTIL PARA AUTO SIN CUBIERTAS O CON CUBIERTAS DISTINTAS A LAS ORIGINALES. UNA CUBIERTA DISTINTA PODRÍA REDUCIR EL NIVEL DE SEGURIDAD EN CASO DE ACCIDENTE.

## 7.3 Cómo quitar las cubiertas de la silla infantil para auto

- 1) Ajuste el reposacabezas a la posición más alta.
- 2) Quite la cubierta del reposacabezas.
- 3) Quite las cubiertas restantes de la silla infantil para auto.



**¡ADVERTENCIA!** ASEGÚRESE SIEMPRE DE QUE ESTÉN INSTALADAS CORRECTAMENTE LAS CUBIERTAS Y LAS CORREAS DE LOS ARNESES DE LA SILLA INFANTIL PARA AUTO. EN CASO DE DUDA, COMUNÍQUESE CON EL FABRICANTE O EL DISTRIBUIDOR PARA ASESORAMIENTO.

## 7.4 Cómo instalar las cubiertas de la silla infantil para auto

- 1) Siga los pasos mencionados anteriormente en orden inverso.
- 2) Inserte cuidadosamente el borde exterior de la cubierta a lo largo de todo su perímetro, cuando sea necesario, utilizando la herramienta suministrada.

# 8 GARANTÍA

## 8.1 Qué cubre la garantía

- Todos los productos Apramo se fabrican con materiales de primera calidad y bajo el control más estricto de calidad.
- Todos nuestros productos y sus piezas se suministran con una garantía de dos años contra todo defecto de fabricación por un período de 2 años a partir de la fecha de compra.



- Para la finalidad de ejecutar la garantía, se le solicitará el comprobante de compra. Por lo tanto, se recomienda guardar el recibo de compra en un lugar seguro.
- Esto no afectará en modo alguno a sus derechos legales en materia de indemnización.
- Para cualquier pregunta relacionada con la garantía de la silla infantil para auto, comuníquese con su vendedor, quien puede ofrecerle la sugerencia sobre cómo solucionarla.

## 8.2 Exclusiones



**PRECAUCIÓN:** NO AGRAGUE NI MODIFIQUE EL PRODUCTO DE NINGUNA MANERA. NUNCA UTILICE LOS ACCESORIOS NO RECOMENDADOS O SUMINISTRADOS POR EL FABRICANTE.

- Cualquier modificación realizada para la silla infantil para auto podría invalidar la garantía; el fabricante será el único autorizado para realizar modificaciones para ella y proporcionar las piezas originales.
- El desgaste y/o la decoloración de las telas debido al uso normal, no están cubiertos por esta garantía.
- Esta garantía no aplica a defectos que sean el resultado de uso inadecuado del producto o a daños accidentales.
- Una vez detectado un problema cubierto por la garantía, comuníquese directamente con su distribuidor. En caso de exigir una indemnización, se debe considerar la tasa de depreciación.

# Manual de Instruções

## APRAMO® METTRO

Obrigado por escolher nosso Apramo® Mettro Cadeira para Crianças. Estamos muito felizes por fazer parte da sua jornada em família! Para garantir que seu filho esteja totalmente protegido e confortável, consulte o manual de instruções para instalar e usar o Portador Infantil corretamente. Leia este manual com atenção antes de usar e siga cada etapa. Para qualquer dúvida sobre a instalação e uso do Apramo® Mettro Cadeira para Crianças, entre em contato com [apramo.com](http://apramo.com) ou com o vendedor.



## APRAMO® HUB SISTEMA

A Apramo® Hub Base com o Portador Infantil Citti e/ou Cadeira para Crianças Mettro foram aprovados de acordo com os regulamentos de segurança infantil mais rígidos. Este conjunto inclui uma base giratória (Hub Base) e dois assentos (Portador Infantil Citti e Cadeira para Crianças Mettro) que podem ser fixados nele. O regulamento 129.03 ECE garante a segurança do seu bebê desde o nascimento até aproximadamente 4 anos de idade (40-105 cm de altura). A altura máxima do Portador Infantil Citti pode chegar a 75 cm, então, você pode usar a Cadeira para Crianças Mettro, que pode ser usada 40 a 105 cm atrás e 76 a 105 cm à frente.

# ÍNDICE

<b>1</b>	<b>INFORMAÇÕES IMPORTANTES</b>	<b>52 - 54</b>
1.1	Aprovação	
1.2	Informações de Segurança Gerais	
1.3	Peças da Hub base	
1.4	Peças da Cadeira para Crianças Mettro	
<b>2</b>	<b>INSTALAÇÃO DA HUB BASE</b>	<b>55</b>
<b>3</b>	<b>INSTALAÇÃO DA CADEIRA PARA CRIANÇAS METTRO</b>	<b>55 - 58</b>
3.1	Instalação da Cadeira para Crianças Mettro na Hub Base	
3.2	Proteger seu filho	
3.3	Remoção segura de seu filho	
3.4	Desinstalação da cadeira para crianças Mettro da base do cubo.	
<b>4</b>	<b>USO DO INSERÇÃO DO RECÉM-NASCIDO</b>	<b>58</b>
<b>5</b>	<b>USO DO SISTEMA DE RECLINAÇÃO DA CADEIRA PARA CRIANÇAS METTRO</b>	<b>58 - 59</b>
<b>6</b>	<b>REMOÇÃO DA HUB BASE</b>	<b>59</b>
<b>7</b>	<b>LIMPEZA E MANUTENÇÃO</b>	<b>59 - 60</b>
7.1	Manutenção da fivela do arnês de 5 pontos	
7.2	Limpeza das capas do assento do carro	
7.3	Como remover a capa do assento do carro	
7.4	Como instalar as capas da cadeira para criança	
<b>8</b>	<b>GARANTIA</b>	<b>61</b>
8.1	O que a garantia cobre	
8.2	Exclusões	

# 1 INFORMAÇÕES IMPORTANTES



**VISO!** A INSTALAÇÃO DESTA CADEIRA PARA CRIANÇAS SÓ É POSSÍVEL COM A HUB BASE. NUNCA TENDE INSTALAR A CADEIRA SEM SUA BASE OU DE FORMA DIFERENTE DA DESCRITA NESTE MANUAL DE INSTRUÇÕES.

## 1.1 Aprovação

Este produto é adequado para o transporte de crianças com 40-105 cm /  $\leq 18$  kg. As cadeiras para criança Mettro podem ser usadas no modo voltado para trás (40-105 cm /  $\leq 18$  kg) e no modo voltado para a frente (76-105 cm /  $\leq 18$  kg).

Este é um sistema de retenção para crianças aprimorado com tamanho I. De acordo com o Regulamento nº 129, foi aprovado para uso em assento de veículo compatível com o tamanho I especificado pelo fabricante do veículo no manual do usuário do veículo.

Em caso de dúvida, consulte o fabricante ou revendedor do Sistema de Retenção Infantil Aprimorado. Fabricante: Anpuramo Child Care Manufacturing Co., Ltd., Rua de Zhuangxi, No. 68, Ningbo 315029, China



**IMPORTANTE:** NÃO USE PARA A FRENTE ANTES DA CRIANÇA EXCEDER 15 MESES. LEIA AS INSTRUÇÕES COM ATENÇÃO ANTES DE USAR E MANTENHA PARA REFERÊNCIA FUTURA.

## 1.2 Informações de Segurança Gerais



### ATENÇÃO!

- Siga as instruções deste manual cuidadosamente. O não cumprimento das instruções corretamente pode afetar a segurança do seu filho. O fabricante não é responsável pelo uso incorreto deste produto.
- Este sistema de retenção para crianças foi aprovado para ser usado exclusivamente apenas ao contrário. Se o airbag frontal estiver ativado, não use este portador no banco dianteiro do veículo.

- Não use este sistema de retenção para crianças sem uma capa. Observe que a capa protetora é parte integrante do desempenho do sistema de retenção e não pode ser substituída por nenhuma outra capa protetora não recomendada pelo fabricante, pois isso afetará o nível de segurança do Portador Infantil.
- Proteja o sistema de retenção para crianças da luz solar direta, pois o superaquecimento pode causar danos à pele das crianças.
- Certifique-se de que não há objetos pesados ou pontiagudos nas proximidades que possam prejudicar seu filho em caso de acidente.
- Mantenha os sistemas de retenção para crianças longe de líquidos corrosivos, tintas ou solventes que possam danificar sua integridade.
- Qualquer sistema de retenção para crianças deve ser substituído após um acidente, mesmo que seja modesto. O acidente pode causar danos estruturais, embora não sejam visíveis, que podem comprometer a eficácia protetora do sistema de retenção para crianças em caso de outro acidente.
- Use o manual de instruções para instalar o sistema de retenção para crianças corretamente e certifique-se de que nenhuma peça fique presa em qualquer movimento possível do sistema de retenção para crianças, Cadeira para Crianças ou porta durante o uso diário.
- Sem a aprovação da autoridade competente ou do fabricante, nenhuma modificação ou adição ao produto é permitida, pois isso invalidará a garantia e poderá prejudicar a segurança e o desempenho.
- Mesmo que o sistema de retenção para crianças não esteja ocupado, deve estar sempre preso com firmeza. cadeiras para Criança soltas ou não fixas podem causar ferimentos aos passageiros do veículo em caso de colisão.
- Certifique-se de que todos os cintos que prendem o dispositivo de retenção ao veículo estão colocados e que o cinto de retenção da criança está ajustado ao corpo da criança. Nenhuma alça deve ser torcida.
- Certifique-se sempre de que o cinto de segurança está bem preso, de modo que a pélvis esteja firmemente presa, e deve ser tensionada.
- Em caso de colisão, qualquer bagagem ou outros itens que possam causar ferimentos devem ser devidamente protegidos.

- NUNCA deixe seu filho sozinho ou sem supervisão no sistema de retenção para crianças.
- Seque todas as peças de metal após qualquer contato com água para evitar a formação de ferrugem.
- As ilustrações neste manual são consideradas descritivas e podem diferir ligeiramente do modelo da sua cadeira.
- Certifique-se de que seu produto seja adquirido por meio dum canal de vendas apropriado. O fabricante não garante a qualidade dos produtos usados.
- Antes de instalar este sistema de retenção para crianças, consulte sempre o manual de instruções do fabricante do veículo.
- Sempre mantenha este manual para referência futura.

### 1.3 Peças da Hub base (Fig.7)

- |                                   |                                       |
|-----------------------------------|---------------------------------------|
| 1 Conectores ISOFIX               | 7 Botão de Ajuste de Perna de Suporte |
| 2 Botão de Extensão ISOFIX        | 8 Sistema Anti-Rebote                 |
| 3 Placa de Rotação                | 9 Botão de Liberação ISOFIX (9A 9B)   |
| 4 Correia de Liberação do Assento | 10 Indicador de Conexão ISOFIX        |
| 5 Alavanca de Rotação             | 11 Guias de Bloqueio                  |
| 6 Perna de Apoio                  | 21 Indicador de Rotação               |

### 1.4 Peças da Cadeira para Crianças Metro (Fig.17)

- |  |  |
|--|--|
| 12 Encosto de Cabeça                   | 17 Ajustador Rápido                        |
| 13 Alça de Ajuste do Encosto de Cabeça | 18 Inserção para Recém-nascidos (40-87 cm) |
| 14 Almofadas de Peito                  | 19 Alavanca Reclinável                     |
| 15 Correia de Arnês                    | 20 Correia de Ajuste                       |
| 16 Fivela de Arnês                     |  |

## 2 INSTALAÇÃO DA HUB BASE

---

- 1) Para facilitar a instalação da base, recomendamos a inserção das guias plásticas nos pontos de fixação ISOFIX do veículo (Fig. 1).
- 2) Gire a perna de apoio (6) da base até o ângulo máximo (Fig. 2).
- 3) Depois de pressionar o botão de extensão ISOFIX (2), os conectores ISOFIX irão saltar e estarão prontos para fixar a base ao assento do veículo (Fig. 2).
- 4) Insira o conector ISOFIX da base no suporte ISOFIX do veículo e, a seguir, empurre-o suavemente até ouvir dois "cliques". O indicador de conexão ISOFIX (10) deve mudar de vermelho para verde (Figura 3).
- 5) Após fixar o conector ISOFIX, pressione o botão de extensão ISOFIX (2) novamente e ao mesmo tempo empurre a base em direção à parte traseira do assento do veículo até que o sistema anti-ricochete (8) entre em contato com a parte traseira. Quando terminar, pare de pressionar o botão de extensão ISOFIX (Figura 4).
- 6) Pressione o botão de ajuste da perna de apoio (7) e, em seguida, toque a perna de apoio (6) no piso do veículo. Certifique-se de que o indicador na perna muda de vermelho para verde (Figura 5).
- 7) Em seguida, a base está instalada corretamente.

## 3 INSTALAÇÃO DA CADEIRA PARA CRIANÇAS METTRO

---

### 3.1 Instalação da Cadeira para Crianças Mettro na Hub Base

A Cadeira para Crianças Mettro Apramo® pode ser usada de 40 a 105 cm /  $\leq 18$  kg pelo seu bebê. Este assento é mais seguro quando voltado para trás desde o nascimento até 105 cm /  $\leq 18$  kg ou de 76 a 105 cm /  $\leq 18$  kg voltado para a frente (Fig. 8). Na Apramo, recomendamos que seu filho fique no modo reverso o maior tempo possível. Para instalar a Cadeira para Crianças Mettro na hub base, siga os passos abaixo.

- 1) Para instalar a cadeira do carro na base do cubo, certifique-se de que a base esteja instalada corretamente de acordo com as instruções na Parte 2 deste manual.
- 2) Para instalar a cadeira para crianças na hub base, você pode pressionar a alavanca de rotação (5) e girar a placa de rotação (3) da base para a posição mostrada na Fig.9. A correia de liberação da cadeira (4) deve estar voltada para você. Isso permitirá que você coloque a criança na cadeira para crianças com mais conforto.



**AVISO!** SEMPRE VERIFIQUE SE A CORREIA DE LIBERAÇÃO DA CADEIRA (4) ESTÁ NO MESMO LADO DA DIREÇÃO PARA A CRIANÇA.

- 3) Combine a haste da cadeira com o trilho de travamento da base (11) e coloque a cadeira do carro hub base. Pressione suavemente para fixar a cadeira do carro na base até ouvir um "clique". Balance suavemente a cadeira para verificar se está bem preso.
- 4) Assim que a cadeira do carro estiver devidamente instalada na base, pressione a alavanca rotativa (5) e fixe a cadeira auto para trás ou para a frente.
- 5) Certifique-se de que o indicador de rotação (21) esteja verde (Figura 8) para confirmar que a cadeira está travada na posição correta (Figura 8).
- 6) A cadeira para crianças Mettro está agora devidamente instalada. Desde que a altura da criança exceda 76 cm, pode optar por instalá-lo para trás ou para a frente.

### 3.2 Proteger seu filho

O Apramo Hub Sistema possui uma posição de carregamento (virar 90 ° para a porta do veículo) para facilitar a instalação do seu filho. Para fazer isso, siga as etapas abaixo metodicamente:

- 1) Gire a cadeira para a posição de carregamento para instalar o seu filho (Fig. 11).
- 2) Pressione o ajustador rápido (17) e puxe a correia do arnês (15) (Figura 15). Pressione o botão vermelho e abra a fivela do arnês (16) (Figura 14).



- 3) Coloque seu filho na cadeira do carro. Passe o cinto de segurança ao redor do ombro da criança e feche a fivela do cinto de segurança conectando as duas linguetas e conectando-as ao corpo da fivela (consulte a Figura 14 na ordem inversa). Lembre-se de não deixar seu filho usar roupas grossas, pois isso reduzirá o nível de segurança da criança em caso de acidente.
- 4) Ajuste o encosto de cabeça da cadeira do carro puxando a alça de ajuste do encosto de cabeça (13) que está localizada na parte superior e, entretanto, ajuste a parte da cabeça do recém-nascido (18) para a mesma posição do encosto de cabeça ajustando o velcro, mas não mova o parte do corpo. A posição correta do encosto de cabeça é: quando virado para trás, o arnês fica na horizontal ou um pouco abaixo do ombro do seu filho; quando virado para a frente, o arnês fica na horizontal ou um pouco acima do ombro do seu filho (Fig. 12).
- 5) Adapte o arnês puxando a correia de ajuste (20) (Fig.16). Como referência, a tensão correta do arnês é considerada se houver um máximo de 1 cm entre o corpo do seu filho e o arnês.
- 6) Seu filho agora está corretamente protegido.
- 7) Certifique-se de que os braços e as pernas do seu filho estão na cadeira do carro. Pressione a alavanca giratória (5), você pode girar a cadeira para trás ou para frente (Figura 8). Na Apamo, recomendamos que você dirija o mais longe possível.
- 8) Lembre-se de deixar o máximo de espaço possível entre a cadeira auto e a cadeira dianteiro do veículo, bem como nos lados esquerdo e direito da cadeira. Isso aumentará a taxa de sobrevivência do seu filho em caso de colisão.



**AVISO!** AS CORREIAS NÃO DEVEM SER TORCIDAS. SE ISSO ACONTECER, REMOVA O SEU FILHO E VERIFIQUE SE O ARNÊS NÃO ESTÁ MAIS TORCIDO ANTES DE PRENDER O SEU FILHO NOVAMENTE.

### 3.3 Remoção segura de seu filho

- 1) Coloque a cadeira para crianças na posição de carregamento (Fig. 11)
- 2) Afrouxe os cintos do arnês pressionando o ajustador rápido (17) e puxando com cuidado as correias peitorais, logo acima da fivela (Fig. 15).3) Open the buckle, and then remove your child (Fig. 14).
- 3) Abra a fivela e remova seu filho (fig. 14).



**IMPORTANTE:** NÃO ABRA A FIVELA ANTES DE SOLTAR O ARNÊS. ISTO PODE EVITAR QUE A CRIANÇA RESPIRE NORMALMENTE.

### 3.4 Desinstalação da cadeira para crianças Mettro da Hub Base.

- 1) Pressione a alavanca de rotação (5) e gire a cadeira para crianças para a porta do veículo (fig. 11).
- 2) Puxe a correia de liberação da cadeira (4) e levante a cadeira para crianças (fig. 13). A cadeira agora está solta da base.

## 4 USO DO INSERÇÃO DO RECÉM-NASCIDO

---

A inserção do recém-nascido deve ser usada para melhor proteger e confortar o recém-nascido. Quando a criança ultrapassar 87 cm, ela deve ser retirada.



**IMPORTANTE:** A CABEÇA DA INSERÇÃO DO RECÉM-NASCIDO DEVE SER AJUSTADA JUNTO COM O APOIO DE CABEÇA.

## 5 USO DO SISTEMA DE RECLINAÇÃO DA CADEIRA PARA CRIANÇAS METTRO

---

- A Cadeira para Crianças Mettro pode reclinar em 4 posições diferentes.
- Para reclinar, pressione a alavanca de inclinação (19) conforme mostrado na Fig. 10 e mova a cadeira do carro até que a posição inclinada desejada seja obtida.
- Certifique-se de que a cadeira do carro foi travado numa posição e não está localizado no meio das duas posições inclinadas.
- Sugerimos que a posição inclinada deve melhorar à medida que a criança cresce. Da posição mais inclinada do recém-nascido para a posição menos inclinada da criança, aproximadamente 100 cm de altura.



**AVISO!** QUANDO INSTALADO PARA A FRENTE, ESTA CADEIRA PARA CRIANÇAS PODE NÃO CABER EM TODOS OS VEÍCULOS APROVADOS QUANDO USADO EM UMA DAS POSIÇÕES RECLINADAS. EM CASO DE DÚVIDA, ENTRE EM CONTATO COM O FABRICANTE OU O REVENDEDOR.

## 6 REMOÇÃO DA HUB BASE

---

Para desinstalar a base, siga os passos inversos à instalação da base (Fig. 6)

- Retraia a perna de apoio pressionando o botão de ajuste da perna de apoio (7) (Fig. 5).
- Pressione o botão de extensão ISOFIX (2) e puxe a base em sua direção.
- Para liberar os conectores dos pontos de ancoragem, pressione o botão de liberação ISOFIX 9A e, entretanto, puxe o botão 9B em sua direção.
- Pressione o botão de extensão ISOFIX (2) e retraia os conectores ISOFIX para a base de modo que fiquem protegidos para armazenamento ou transporte da base.
- Gire a perna de apoio para a posição de armazenamento de pernas (Fig. 2). A base agora pode ser transportada.

## 7 LIMPEZA E MANUTENÇÃO

---

### 7.1 Manutenção da fivela do arnês de 5 pontos

Uma fivela de cinto defeituosa pode causar ferimentos. Não lubrifique nem lubrifique nenhuma parte da fivela de 5 pontos do cinto de segurança da cadeira para criança. A falha da fivela do cinto de segurança geralmente é causada pelo acúmulo de restos de comida ou outras pequenas partículas. Alguns sinais de falha incluem:

- As duas línguas são liberadas muito lentamente quando o botão vermelho é pressionado.
- As duas línguas não engatam no corpo da fivela e são ejetadas quando você tenta inseri-las.
- As línguas são inseridas no corpo da fivela, mas sem o sinal sonoro de 'clique'.
- As duas línguas são inseridas com dificuldade e o corpo da fivela oferece uma certa resistência.
- A fivela precisa de muita força para abrir.

Normalmente, lavar com água morna pode resolver o problema. Caso contrário, entre em contato com o vendedor ou fabricante imediatamente.

## 7.2 Limpeza das capas do assento do carro

A capa do assento do carro é removível e lavável. Leia atentamente a etiqueta da roupa suja, que está costurada na capa.



**AVISO!** NÃO UTILIZE O ASSENTO DA CADEIRA PARA CRIANÇAS SEM COBERTURAS OU COM COBERTURAS OUTRAS QUE NÃO A ORIGINAL. UMA CAPA DIFERENTE PODE REDUZIR O NÍVEL DE SEGURANÇA, EM CASO DE ACIDENTE.

## 7.3 Como remover a capa do assento do carro

- 1) Ajustar o apoio de cabeça para a posição mais alta.
- 2) Remover a capa do encosto de cabeça.
- 3) Remova as capas restantes do assento do carro.



**WARNING!** ALWAYS MAKE SURE THAT THE COVERS AND HARNESS STRAPS OF THE CAR SEAT ARE INSTALLED CORRECTLY. IN CASE OF DOUBT, CONTACT THE MANUFACTURER OR DISTRIBUTOR FOR ADVICE.

## 7.4 Como instalar as capas da cadeira para criança

- 1) Repeat the previous steps in reverse order.
- 2) Carefully insert the outer edge of the cover along its entire perimeter, using, if necessary, the tool provided.

# 8 GARANTIA

---

## 8.1 O que a garantia cobre

- Todos os produtos da Apramo são feitos de materiais de alta qualidade e fabricados sob o mais rígido controle de qualidade.
- Garantimos que nossos produtos e suas peças estarão livres de defeitos de fabricação dentro de dois anos a partir da data de compra.
- Para fazer valer a garantia, solicitaremos que você forneça um comprovante de compra. Portanto, recomendamos guardar o talão de compra em local seguro.
- Isso não afeta o direito legal de compensação de forma alguma.
- Para qualquer dúvida sobre a garantia da cadeira para criança, entre em contato com o seu vendedor, que pode aconselhá-lo.

## 8.2 Exclusões



**ATENÇÃO:** NÃO ADICIONE OU MODIFIQUE O PRODUTO DE QUALQUER FORMA. NUNCA USE PEÇAS DE REPOSIÇÃO NÃO RECOMENDADAS OU FORNECIDAS PELO FABRICANTE.

- Quaisquer alterações feitas na Cadeira para Crianças podem invalidar a garantia; o fabricante é o único fabricante que tem o direito de fazer quaisquer alterações na Cadeira para Crianças e fornecer todas as peças originais.
- Esta garantia não cobre o desgaste normal e/ou descoloração do tecido devido ao uso.
- Esta garantia não se aplica contra danos causados como resultado do uso impróprio do produto ou contra danos acidentais.
- Assim que um problema válido for detectado, entre em contato com seu revendedor diretamente. Ao registrar uma reclamação, a taxa de depreciação será levada em consideração.

# APRAMO® METTRO

## Manuale Istruzioni

Grazie per aver scelto il nostro seggiolino auto per bambini Apramo Mettro. Siamo veramente lieti di partecipare ai vostri viaggi! Per assicurare una completa protezione e comfort per il vostro bambino, vi preghiamo di fare riferimento a questo manuale di istruzioni, per una corretta installazione e l'uso di questo dispositivo di ritenuta. Leggere attentamente questo manuale, seguendo scrupolosamente le indicazioni, prima di utilizzare il prodotto. Per qualsiasi dubbio in relazione all'installazione e all'uso del seggiolino auto Apramo Mettro, contattare il fabbricante o il venditore.



### APRAMO® HUB SYSTEM

La base Apramo® Hub, insieme ai seggiolini auto Citti e/o Mettro sono stati approvati secondo i più severi standard di sicurezza per il trasporto dei bambini in auto. Il sistema consiste in una base rotante (la base HUB) in combinazione con due seggiolini auto che possono essere installati su di essa, alternativamente (rispettivamente il seggiolino Citti o il seggiolino Mettro). La conformità col regolamento ECE R129.03 garantisce la sicurezza per il vostro bambino dalla nascita fino a circa 4 anni (statura compresa tra 40e 105 cm). Il seggiolino auto Citti può essere impiegato fino ad una altezza massima di 75 cm, dopo di che si può passare al modello Mettro che può essere utilizzato rivolto all'indietro da 40 a 105 cm, oppure rivolto in avanti 76 a 105 cm.

# INDICE

<b>1</b>	<b>INFORMAZIONI IMPORTANTI</b>	<b>64 - 66</b>
1.1	Approvazione	
1.2	Informazioni generali di sicurezza	
1.3	Componenti della base Hub	
1.4	Componenti del seggiolino auto Mettro	
<b>2</b>	<b>INSTALLAZIONE DELLA BASE HUB</b>	<b>67</b>
<b>3</b>	<b>INSTALLAZIONE DEL SEGGIOLINO AUTO METTRO</b>	<b>68 - 70</b>
3.1	Installazione del seggiolino Mettro sulla base Hub	
3.2	Posizionamento del bambino sul seggiolino auto	
3.3	Rimozione del bambino dal seggiolino auto	
3.4	Rimozione del seggiolino Mettro dalla base Hub	
<b>4</b>	<b>USO DEL CUSCINO RIDUTTORE</b>	<b>70</b>
<b>5</b>	<b>USE DEL SISTEMA DI RECLINAZIONE DEL SEGGIOLINO</b>	<b>71</b>
<b>6</b>	<b>RIMOZIONE DELLA BASE HUB</b>	<b>71</b>
<b>7</b>	<b>PULIZIA E MANUTENZIONE</b>	<b>72 - 73</b>
7.1	Manutenzione della fibbia a 5 punti	
7.2	Pulizia dei rivestimenti	
7.3	Rimozione dei rivestimenti	
7.4	Reinserimento dei rivestimenti	
<b>8</b>	<b>GARANZIA</b>	<b>73 - 74</b>
8.1	Condizioni della garanzia	
8.2	Esclusioni	

# 1 INFORMAZIONI IMPORTANTI



**ATTENZIONE:** L'INSTALLAZIONE DI QUESTO SEGGIOLINO AUTO PER BAMBINI E' POSSIBILE SOLAMENTE MEDIANTE LA BASE HUB. NON TENTARE DI INSTALLARE IL SEGGIOLINO SENZA LA BASE O IN MODO DIVERSO DA QUANTO DESCRITTO IN QUESTO MANUALE.

## 1.1 Approvazione

Questo prodotto è adatto per il trasporto di bambini di statura compresa tra 40 e 105 cm, di peso non superiore a 18 kg. Il seggiolino Mettro può essere usato sia rivolto in direzione opposta al senso di marcia (40-105 cm/≤18 kg) che in direzione del senso di marcia (76 – 105 cm /≤18 kg).

Questo è un dispositivo di ritenuta per bambini migliorato i-Size. E' approvato secondo il regolamento UN ECE R129 per l'utilizzo nei sedili dei veicoli identificati come idonei per accogliere seggiolini i-Size, secondo quanto indicato nel manuale istruzioni del veicolo. In caso di dubbio contattare il fabbricante o il venditore.

Fabbricante: Apramo Child Care Manufacturing Co., Ltd.,  
68 Zhuangxi Road, Ningbo 315029, China Child Care



**WICHTIG:** VERWENDEN SIE NICHT DAS VORWÄRTSMODUS, BEFORE DAS KIND ÜBER 15 MONATE IST. LESEN SIE DIE ANWEISUNGEN SORGFÄLTIG VOR DER VERWENDUNG UND BEWAHREN SIE SIE FÜR ZUKÜNFTIGE VERWENDUNG AUF.

## 1.2 Informazioni generali di sicurezza



### **ATTENZIONE!**

- Seguire scrupolosamente le istruzioni riportate in questo manuale. Il mancato rispetto di queste istruzioni può influire sulla sicurezza del vostro bambino. Il fabbricante non è responsabile per l'uso scorretto di questo prodotto.
- Il seggiolino Mettro è stato approvato per l'utilizzo sia in direzione di marcia che in direzione contraria. NON usare questo seggiolino su sedile anteriore in presenza di AIRBAG FRONTALE ATTIVO.



- Non utilizzare il seggiolino privo dei suoi rivestimenti. Questi costituiscono parte integrante e fondamentale per l'efficacia protettiva del seggiolino auto in caso di incidente e non possono essere sostituiti con altri che non siano forniti o raccomandati dal fabbricante.
- Proteggere il seggiolino auto dall'esposizione diretta alla luce del sole; una temperatura troppo elevata può causare scottature alla pelle del bambino.
- Controllare che non vi siano oggetti pesanti, spigolosi o appuntiti che possano ferire il bambino in caso di incidente.
- Evitare il contatto tra il seggiolino auto e sostanze come liquidi corrosivi, vernici, solventi o altri che possano danneggiarne l'integrità.
- Qualsiasi dispositivo di ritenuta deve sempre essere sostituito dopo un incidente, anche di modesta entità. Eventuali danni, anche non visibili, potrebbero averne compromesso l'efficacia protettiva, rendendolo pericoloso in caso di un altro incidente.
- Installare correttamente il dispositivo di ritenuta seguendo le istruzioni del manuale, controllando che nessuna parte del seggiolino, nei suoi movimenti di regolazione, rimanga incastrata tra le parti mobili del veicolo, del sedile o della porta del veicolo durante l'uso quotidiano.
- NON modificare o aggiungere accessori al prodotto senza l'approvazione del fabbricante o delle Autorità competenti. In caso contrario si potrebbe vanificare l'efficacia protettiva del seggiolino e rendere nulla la garanzia.
- Assicurarsi sempre che il dispositivo di ritenuta sia saldamente fissato anche quando non è occupato dal bambino. In caso di incidente un seggiolino libero di muoversi può causare ferite agli altri passeggeri.
- Controllare che le cinture che fissano il bambino siano regolate in modo corretto sul corpo del bambino e che il piede di appoggio della base sia in contatto con il pavimento del veicolo. Controllare che nessuna cintura risulti attorcigliata.
- Assicurarsi che le cinture che vincolano la zona pelvica siano posizionate in modo tale da trattenere correttamente il bacino del bambino.
- Qualsiasi oggetto o bagaglio nel veicolo capace di provocare ferite in caso di incidente deve essere fissato saldamente.

- Non lasciare mai il bambino incustodito all'interno del dispositivo di ritenuta.
- Asciugare le parti metalliche del seggiolino, se bagnate, per evitare formazione di ruggine.
- Le immagini riportate in questo manuale sono da considerarsi descrittive e possono differire leggermente dal prodotto reale.
- Accertarsi che il prodotto provenga da canali di vendita appropriati. Il fabbricante non garantisce la qualità di prodotti di seconda mano.
- Prima di procedere con l'installazione del dispositivo di ritenuta, consultare sempre il manuale di istruzioni del fabbricante del veicolo.
- Conservare sempre questo manuale insieme al seggiolino auto, per future consultazioni.

### 1.3 Componenti della base Hub (Fig.7)

- |   |  |
|---|--|
| 1 Connettori ISOFIX                           | 7 Pulsante di regolazione piede di appoggio  |
| 2 Pulsante per estensione connettori ISOFIX   | 8 Sistema anti-rimbalzo                      |
| 3 Piattaforma rotante                         | 9 Pulsanti di sgancio ISOFIX (9A, 9B)        |
| 4 Cinghia di sgancio per rimozione seggiolino | 10 Segnalatori di aggancio connettori ISOFIX |
| 5 Leva di sblocco rotazione                   | 11 Guide di bloccaggio                       |
| 6 Piede di appoggio al pavimento del veicolo  | 21 Segnalatore di blocco di rotazione        |

### 1.4 Componenti del seggiolino auto Metro ( Fig.17)

- |                                    |   |
|------------------------------------|---|
| 12 Poggiatesta                     | 17 Regolatore rapido                        |
| 13 Leva di regolazione poggiatesta | 18 Cuscino Riduttore per neonati (40-87 cm) |
| 14 Protezioni per il torace        | 19 Leva di comando reclinazione             |
| 15 Gruppo cinture                  | 20 Cinghia di regolazione                   |
| 16 Fibbia del gruppo cinture       |   |

## 2 INSTALLAZIONE DELLA BASE HUB

---

- 1) Per rendere più agevole l'installazione della base, consigliamo di inserire le guide in plastica sui punti di ancoraggio ISOFIX del sedile del veicolo (Fig.1).
- 2) Ruotare il piede di appoggio al pavimento del veicolo (6) fino alla completa apertura (Fig.2).
- 3) Una volta premuto il pulsante per l'estensione dei connettori ISOFIX (2), questi scatteranno all'esterno della base, pronti per fissare la base Hub al sedile del veicolo ( Fig.2).
- 4) Inserire i due connettori ISOFIX della base nei punti di ancoraggio ISOFIX del veicolo spingendoli fino a percepire i due scatti dei loro meccanismi di aggancio. Ad aggancio avvenuto, i due segnalatori (10) dei connettori ISOFIX cambieranno colore da rosso a verde (Fig.3).
- 5) Una volta agganciati i connettori ISOFIX, premere il pulsante (2) e spingere la base all'indietro, verso lo schienale del sedile del veicolo, fino a quando il sistema anti-rimbando (20) sarà in contatto con lo schienale stesso. Rilasciare il pulsante per l'estensione dei bracci ISOFIX affinché questi rimangano bloccati in quella posizione (Fig.4).
- 6) Premere il pulsante di regolazione del piede di appoggio (7) e regolarne la lunghezza fino a contatto col pavimento del veicolo. Controllare che il segnalatore in prossimità del punto di contatto col pavimento passi dal colore rosso al verde (Fig.5).
- 7) La base Hub è ora correttamente installata

## 3 INSTALLAZIONE DEL SEGGIOLINO AUTO METTRO

### 3.1 Installazione del seggiolino auto Mettro sulla base Hub

Il seggiolino auto Apramo Mettro è utilizzabile per bambini di statura compresa tra 40 e 105 cm e fino a 18 kg di peso. La massima sicurezza si ottiene con il seggiolino rivolto all'indietro dalla nascita fino a 105 cm/≤18 kg oppure in direzione di marcia da 76 a 105 cm /≤18 kg, (Fig.8). In Apramo si raccomanda di mantenere il bambino rivolto all'indietro il più a lungo possibile. Per installare il seggiolino Mettro sulla base Hub procedere nel modo seguente:

- 1) Assicurarsi che la base sia fissata correttamente al sedile del veicolo come descritto nella Parte 2 di questo manuale.
- 2) Per fissare il seggiolino sulla base Hub, premere la leva di sblocco rotazione (5) e ruotare la piattaforma rotante (3) della base fino alla posizione in Fig.9 con la cinghia di sgancio per la rimozione del seggiolino (4) rivolta verso la porta del veicolo. Questo renderà più agevole la collocazione del bambino sul seggiolino.



**ATTENZIONE:** CONTROLLARE SEMPRE CHE LA CINGHIA DI SGANCIO (4) SI TROVI SEMPRE IN CORRISPONDENZA DEL LATO DELLE GAMBE DEL BAMBINO.

- 3) Collocare il seggiolino auto Mettro sulla base Hub facendo corrispondere le barre presenti nella sua parte inferiore con le guide di bloccaggio della base (11). Spingere verso il basso il seggiolino fino a sentire il "click" a conferma dell'avenuto aggancio. Controllare che l'aggancio sia completo tirando il seggiolino verso l'alto.
- 4) Una volta installato il seggiolino sulla base premere la leva di sblocco rotazione (5) e orientare il seggiolino in direzione di marcia o in direzione opposta, in funzione della statura e/o del peso del bambino.
- 5) Assicurarsi che il segnalatore di blocco rotazione (21) sia verde (Fig.8) per segnalare il bloccaggio nella corretta posizione.
- 6) Il seggiolino Mettro è ora correttamente installato. Ora è possibile decidere se orientarlo all'indietro ( da 40 a 105 cm di statura ) o in direzione di marcia, se il bambino supera i 76 cm di statura.

### 3.2 Posizionamento del bambino sul seggiolino auto

Il sistema Apramo Hub prevede una posizione ruotata di 90° verso la porta del veicolo. Per facilitare la collocazione del bambino sul seggiolino procedere nel modo seguente:

- 1) Con il seggiolino Mettro installato sulla base, ruotare il seggiolino verso la porta del veicolo ( Fig.11).
- 2) Allentare il gruppo cinture premendo il pulsante del regolatore rapido del gruppo cinture (17) e tirando le cinture (15) (Fig.15). Aprire la fibbia (16) premendo il suo pulsante rosso (Fig.14).
- 3) Collocare il bambino all'interno del seggiolino auto facendo passare le cinture di sicurezza sulle spalle, quindi chiudere la fibbia inserendo le due linguette contemporaneamente nel corpo fibbia (fare riferimento alla fig. 14 in ordine inverso). Ricordare sempre che se il bambino indossa vestiti imbottiti c'è il rischio che le cinture non siano in grado di trattenerlo adeguatamente, nel caso di un incidente.
- 4) Regolare il poggiatesta agendo sulla leva di sblocco (13) sulla sua sommità e contemporaneamente regolare la parte della testa del cuscino riduttore per i neonati (18) nella stessa posizione del poggiatesta, mediante le strisce con velcro. Fare attenzione a non spostare la parte inferiore del cuscino riduttore. La posizione corretta del poggiatesta si ottiene quando le asole di passaggio delle cinture si trovano allo stesso livello delle spalle o leggermente al di sotto (col seggiolino rivolto all'indietro) oppure leggermente al di sopra ( col bambino rivolto in direzione di marcia (Fig.12).
- 5) Regolare il gruppo cinture tirando la cinghia di regolazione (20) (Fig.16). La tensione corretta delle cinture è ottenuta quando la distanza tra il corpo del bambino e la cintura non supera 1 cm.
- 6) Il vostro bambino è ora correttamente assicurato al seggiolino.
- 7) Controllare che le braccia e le gambe del bambino non sporgano dalla struttura del seggiolino. Azionando la leva di sblocco rotazione (5), è possibile ruotare il seggiolino in direzione di marcia o nella direzione opposta ( Fig.8). Apramo consiglia di mantenere il seggiolino rivolto all'indietro il più a lungo possibile.
- 8) Abbiate cura di lasciare quanto più spazio possibile tra il seggiolino auto e il sedile anteriore, come pure ai lati del seggiolino. Questa precauzione riduce il rischio di traumi per il bambino in caso di incidente.



**ATTENZIONE!** VERIFICARE CHE LE CINTURE CHE FISSANO IL BAMBINO NON SIANO MAI ATTORCIGLIATE. NEL CASO LO FOSSERO, SGANCIARE LA FIBBIA E SISTEMARLE IN MODO CORRETTO

### 3.3 Rimozione del bambino dal seggiolino auto.

- 1) Premere la leva di sblocco rotazione e ruotare il seggiolino verso la porta del veicolo (Fig.11).
- 2) Allentare il gruppo cinture premendo il pulsante di regolazione rapida del gruppo cinture (17) e tirando moderatamente le cinture pettorali, impugnandole al di sopra della fibbia (Fig.15) .
- 3) Aprire la fibbia e rimuovere il bambino (Fig.14)



**IMPORTANTE:** NON TENTARE DI APRIRE LA FIBBIA SENZA PRIMA AVER ALLENTATO IL GRUPPO CINTURE PER EVITARE DIFFICOLTA' DI RESPIRAZIONE AL BAMBINO.

### 3.4 Rimozione del seggiolino auto Mettro dalla base Hub

- 1) Premere la leva di sblocco rotazione (5) e ruotare il seggiolino verso la porta del veicolo (Fig.11).
- 2) Tirare la cinghia di sgancio per la rimozione del seggiolino (4) e sollevare il seggiolino dalla base (Fig. 13).

## 4 USO DEL CUSCINO RIDUTTORE

Il cuscino riduttore deve essere utilizzato per una migliore protezione e comfort dei neonati e deve essere rimosso quando il bambino supera la statura di 87cm.



**IMPORTANTE:** LA PARTE DELLA TESTA DEL CUSCINO RIDUTTORE VA REGOLATA INSIEME AL POGGIATESTA DEL SEGGIOLINO.

## 5 USO DEL SISTEMA DI RECLINAZIONE DEL SEGGIOLINO AUTO METTRO

---

- Il seggiolino Mettro può essere reclinato su 4 diverse posizioni .
- Per cambiare l'angolo, azionare la leva di comando reclinazione (19) come mostrato in Fig.10 e regolare il seggiolino nella posizione scelta.
- Assicurarsi che il seggiolino sia bloccato e non si trovi libero tra due diverse posizioni di reclinazione.
- Consigliamo che l'angolo di reclinazione sia progressivo al crescere del bambino; dalla posizione maggiormente inclinata per i neonati, fino alla più eretta per i bambini di circa 100 cm.



**ATTENZIONE:** QUANDO RIVOLTO IN SENSO DI MARCIA, QUESTO SEGGIOLINO POTREBBE NON MONTARE SU TUTTI I VEICOLI OMOLOGATI, IN QUALCUNA DELLE POSIZIONI RECLINATE. IN CASO DI DUBBI CONTATTARE IL VENDITORE O IL FABBRICANTE

## 6 RIMOZIONE DELLA BASE HUB

---

Per disinstallare la base, seguire in ordine inverso le operazioni eseguite per l'installazione (Fig.6).

- Ritirare il piede di appoggio al pavimento premendo il pulsante di regolazione (7) (Fig.5).
- Premere il pulsante per l'estensione dei bracci ISOFIX (2) e tirare la base in avanti.
- Per liberare i connettori dai punti di aggancio, premere i pulsanti di sgancio ISOFIX (9A ) e nello stesso tempo azionare il pulsante (9B). Ripetere l'azione su entrambi i lati della base.
- Premere il pulsante per l'estensione dei bracci ISOFIX (2) e spingere i connettori ISOFIX (1) all'interno della base per proteggerli durante le movimentazioni e il trasporto.
- Ruotare il piede di appoggio (6) inserendolo nel proprio alloggiamento sotto la base (Fig.2) al fine di facilitarne il trasporto.

# 7 PULIZIA E MANUTENZIONE

---

## 7.1 Manutenzione della fibbia a 5 punti del seggiolino

Un malfunzionamento della fibbia può essere causa di infortuni. NON lubrificare alcuna parte della fibbia. Di solito, un cattivo funzionamento della fibbia è causato da accumulo di sporcizia come briciole di cibo o altri materiali. Alcuni segnali di cattivo funzionamento sono:

- Le due linguette vengono espulse con difficoltà quando si preme il pulsante rosso di sgancio.
- Le due linguette entrano con difficoltà nel corpo principale della fibbia e vengono respinte quando si tenta di inserirle.
- Le linguette entrano nel corpo principale della fibbia ma non si avverte lo scatto di aggancio.
- Le due linguette entrano con difficoltà creando un notevole attrito col corpo fibbia principale
- Il pulsante di sgancio richiede una eccessiva forza per l'azionamento.

Solitamente è sufficiente un risciacquo con acqua calda corrente per risolvere il problema. Se non dovesse bastare, NON utilizzare il seggiolino e contattare immediatamente il fabbricante.

## 7.2 Pulizia dei rivestimenti

I rivestimenti del seggiolino sono asportabili e lavabili. Fare riferimento alle indicazioni riportate sulla etichetta di lavaggio cucita all'interno del rivestimento.



**ATTENZIONE:** NON UTILIZZARE MAI IL SEGGIOLINO AUTO SENZA IL PROPRIO RIVESTIMENTO O CON RIVESTIMENTI DIVERSI DALL' ORIGINALE. QUESTO POTREBBE COMPROMETTERE IL LIVELLO DI SICUREZZA DEL PRODOTTO IN CASO DI INCIDENTE.



### 7.3 Rimozione dei rivestimenti

- 1) Regolare il poggiatesta nella sua posizione più alta.
- 2) Rimuovere il rivestimento del poggiatesta.
- 3) Procedere con la rimozione totale dei rivestimenti dal seggiolino auto.



**ATTENZIONE!** ACCERTARSI SEMPRE CHE I RIVESTIMENTI E IL GRUPPO CINTURE SIANO INSTALLATI CORRETTAMENTE. IN CASO DI DUBBIO CONTATTARE IL FABBRICANTE O IL VENDITORE

### 7.4 Reinserimento dei rivestimenti

- 1) Ripetere le operazioni sopra descritte in ordine inverso.
- 2) Procedendo con cautela, inserire il bordo esterno del rivestimento lungo l'intero suo perimetro utilizzando, se necessario, la spatola in plastica fornita.

## 8 GARANZIA

### 8.1 Condizioni della garanzia

- Tutti i prodotti Apramo sono realizzati con prodotti di prima qualità e fabbricati nel rispetto dei più severi standard di controllo della qualità.
- I nostri prodotti e le loro parti sono garantiti contro i difetti di fabbricazione per un periodo di 2 anni dalla data di acquisto.
- Affinché la garanzia possa avere effetto è necessario che venga fornita la prova di acquisto. Per questa ragione raccomandiamo di conservare la ricevuta d'acquisto in un posto sicuro.
- Questo non limita in alcun modo i diritti legali ad una compensazione.
- Per qualsiasi informazione sulla garanzia, vi consigliamo di contattare il vostro venditore che potrà suggerirvi come procedere.

## 8.2 Esclusioni



**ATTENZIONE:** NON MODIFICARE O AGGIUNGERE ALCUNA PARTE AL PRODOTTO. NON UTILIZZARE PARTI CHE NON SIANO RACCOMANDATE O FORNITE DAL FABBRICANTE

- Qualsiasi modifica a questo seggiolino auto renderebbe la garanzia inefficace; solamente il fabbricante è autorizzato ad apportare modifiche al prodotto e a fornire ricambi originali.
- Un normale logoramento e/o scolorimento dei tessuti, a seguito dell'uso, non sono coperti da questa garanzia.
- Questa garanzia non copre i danni derivanti da un utilizzo improprio del prodotto o da cause accidentali.
- Quando si rileva un effettivo difetto, raccomandiamo di contattare direttamente il venditore. Un fattore di deprezzamento verrà tenuto in considerazione all'atto del reclamo.

# Инструкция по эксплуатации APRAMO® METTRO

Благодарим вас за выбор нашего Детское автокресло Apramo® Metro. Мы так рады быть частью путешествия вашей семьи! Чтобы обеспечить полную защиту и комфорт для вашего ребенка, пожалуйста, обратитесь к руководству по эксплуатации для правильной установки и использования этого детского сиденья. Пожалуйста, внимательно прочитайте данное руководство перед использованием и тщательно следуйте всем указаниям. По всем вопросам, связанным с установкой и использованием Детское автокресло Apramo® Metro, пожалуйста, обращайтесь на [apramo.com](http://apramo.com) или к продавцу.



## СИСТЕМА APRAMO® HUB

Платформа Apramo® Hub с детским автокреслом Citti и/или детским автомобильным креслом Metro была одобрена в соответствии со строжайшими правилами безопасности детей. Данный набор состоит из вращающейся платформы («платформа Hub») и двух автокресел, которые могут быть закреплены на ней (детское автокресло Citti и детское автомобильное кресло Metro). Регламент 129.03 ЕЭК гарантирует безопасность вашего ребенка, автокресло подходит для детей с рождения примерно до 4 лет (рост 40-105 см). Детское автокресло Citti можно использовать до максимального роста 75 см. Затем вы можете перейти к детскому автомобильному креслу Metro, которое можно использовать в направлении назад при росте от 40 до 105 см и в направлении вперед при росте от 76 до 105 см.

# СОДЕРЖАНИЕ

<b>1</b>	<b>ВАЖНАЯ ИНФОРМАЦИЯ</b>	<b>78 - 81</b>
1.1	Одобрение	
1.2	Юбщие указания по технике безопасности	
1.3	Детали платформы Hub	
1.4	детали детского автокресла Mettro	
<b>2</b>	<b>УСТАНОВКА ПЛАТФОРМЫ HUB</b>	<b>81 - 82</b>
<b>3</b>	<b>УСТАНОВКА ДЕТСКОГО АВТОКРЕСЛА METTRO</b>	<b>82 - 84</b>
3.1	Установка детского автокресла Mettro на платформе Hub	
3.2	Обеспечение безопасности вашего ребенка	
3.3	Безопасное извлечение вашего ребенка	
3.4	Снимите детское автокресло Mettro с платформы Hub	
<b>4</b>	<b>ИСПОЛЬЗОВАНИЕ ВКЛАДЫША ДЛЯ НОВОРОЖДЕННЫХ</b>	<b>85</b>
<b>5</b>	<b>ИСПОЛЬЗОВАНИЕ СИСТЕМЫ ОТКИДЫВАНИЯ ДЕТСКОГО АВТОКРЕСЛА METTRO</b>	<b>85</b>
<b>6</b>	<b>СНЯТИЕ ПЛАТФОРМЫ HUB</b>	<b>86</b>

## **7 ОЧИСТКА И ТЕХНИЧЕСКОЕ ОБСЛУЖИВАНИЕ**

**86 - 87**

- 7.1 Техническое обслуживание пряжки  
5-точечного ремня
- 7.2 Чистка чехлов автокресла
- 7.3 Как снять чехлы с автокресла
- 7.4 Как установить чехлы автокресла

## **8 ГАРАНТИЯ**

**88**

- 8.1 На что распространяется гарантия
- 8.2 Исключения

# 1 ВАЖНАЯ ИНФОРМАЦИЯ



**ВНИМАНИЕ!** УСТАНОВКА ДАННОГО ДЕТСКОГО АВТОКРЕСЛА ВОЗМОЖНА ТОЛЬКО НА ПЛАТФОРМЕ НУВ. НИ В КОЕМ СЛУЧАЕ НЕ ПЫТАЙТЕСЬ УСТАНОВИТЬ АВТОКРЕСЛО БЕЗ ПЛАТФОРМЫ ИЛИ ИНЫМ СПОСОБОМ, ОТЛИЧНЫМ ОТ ОПИСАННОГО В ДАННОМ РУКОВОДСТВЕ ПО ЭКСПЛУАТАЦИИ.

## 1.1 Одобрение

Данное изделие подходит для перевозки детей ростом от 40 до 105 см / весом  $\leq 18$  кг. Детское автокресло Metro может использоваться как в направлении назад (для роста 40-105 см / веса  $\leq 18$  кг), так и в направлении вперед (для роста 76-105 см / веса  $\leq 18$  кг).

Это улучшенная детская удерживающая система размера i. Она официально одобрена в соответствии с Правилами ООН №129 для использования в совместимых с размером i сидячих местах автомобилей, как указано производителем в руководстве по эксплуатации транспортного средства.

В случае сомнений обратитесь либо к производителю улучшенной детской удерживающей системы, либо к продавцу.  
Производитель: Apramo Child Care Manufacturing Co., Ltd., Китай, Нинбо 315029, шоссе Чжуанси, 68.



**ВАЖНО:** НЕ ИСПОЛЬЗУЙТЕ АВТОКРЕСЛО В НАПРАВЛЕНИИ ВПЕРЕД ДО ТЕХ ПОР, ПОКА ВОЗРАСТ РЕБЕНКА НЕ ПРЕВЫСИТ 15 МЕСЯЦЕВ. ВНИМАТЕЛЬНО ПРОЧИТАЙТЕ ИНСТРУКЦИЮ ПЕРЕД ИСПОЛЬЗОВАНИЕМ И СОХРАНИТЕ ЕЕ ДЛЯ ДАЛЬНЕЙШЕГО ИСПОЛЬЗОВАНИЯ.

## 1.2 Общая информация по технике безопасности



### ВНИМАНИЕ!

- Внимательно следуйте инструкциям, приведенным в данном руководстве. Несоблюдение инструкций может сказаться на безопасности вашего ребенка. Производитель не несет ответственности за неправильное использование данного изделия.
- Данная детская удерживающая система была одобрена исключительно для использования в направлении назад. Не используйте автокресло на переднем сиденье автомобиля С ВКЛЮЧЕННОЙ ПЕРЕДНЕЙ ПОДУШКОЙ БЕЗОПАСНОСТИ.
- НЕ используйте данную детскую удерживающую систему без прилагаемых чехлов. Обратите внимание, что чехол — неотъемлемая часть удерживающего устройства и не может быть заменен на какой-либо другой, не рекомендованный изготовителем, поскольку это может сказаться на уровне безопасности детского автокресла.
- Не допускайте воздействия прямых солнечных лучей на детскую удерживающую систему. Чрезмерное нагревание может привести к повреждению кожи вашего ребенка.
- Убедитесь, что поблизости отсутствуют тяжелые или заостренные предметы, которые могли бы повредить вашему ребенку при несчастном случае.
- Держите детскую удерживающую систему вдали от агрессивных жидкостей, красок или растворителей, которые могут повредить ее целостность.
- После несчастного случая детскую удерживающую систему следует заменить, даже если он незначительный. Несчастный случай может привести к незаметному повреждению конструкции, которое тем не менее может поставить под угрозу эффективность детской удерживающей системы при последующем несчастном случае.
- Правильно установите детскую удерживающую систему, следуя руководству по эксплуатации, и убедитесь, что любое возможное перемещение детской удерживающей системы, сиденья или двери автомобиля во время повседневного использования системы не приведет к застреванию какой-либо детали.

- НЕ модифицируйте и не дополняйте изделие без разрешения компетентных органов или производителя. Это приведет к аннулированию гарантии и может поставить под угрозу безопасность и функциональность системы.
- Всегда следите за тем, чтобы детская удерживающая система была надежно закреплена, даже в отсутствие ребенка. Незакрепленное или недостаточно закрепленное детское автокресло может привести к травмам пассажиров автомобиля в случае столкновения.
- Убедитесь, что все ремни, фиксирующие удерживающее устройство в автомобиле, плотно прилегают к телу ребенка, а ремни, удерживающие ребенка, отрегулированы под него. Ремни ни в коем случае не следует перекручивать.
- Всегда следите за тем, чтобы поясной ремень был надет в самом низу, чтобы таз был прочно закреплен, а ремень был натянут.
- Любой багаж или другие предметы, способные нанести травму в случае столкновения, должны быть надлежащим образом закреплены.
- Никогда не оставляйте ребенка в детской удерживающей системе одного или без присмотра.
- Иллюстрации в данном руководстве считаются описательными и могут незначительно отличаться от модели вашего детского автокресла.
- Пожалуйста, убедитесь, что ваше изделие было приобретено через соответствующий канал продаж. Производитель не гарантирует качество подержанных изделий.
- Перед установкой данной детской удерживающей системы всегда обращайтесь к руководству по эксплуатации автомобиля.
- Всегда храните данное руководство для дальнейшего использования.



### 1.3 Детали платформы Hub (Рис. 7)

- |                                    |                               |
|------------------------------------|-------------------------------|
| 1 Разъемы ISOFIX                   | 7 Система защиты от отскока   |
| 2 Кнопка расширения ISOFIX         | 8 Кнопка разблокировки ISOFIX |
| 3 Поворотная пластина              | 9 Индикатор соединения ISOFIX |
| 4 Ремень безопасности сиденья      | 10 Фиксирующие                |
| 5 Поворотный рычаг                 | 11 направляющие               |
| 6 Опорная ножка                    | 21 Индикатор поворота         |
| 7 Кнопка регулировки опорной ножки |                               |

### 1.4 детали детского автокресла Metro (Рис. 17)

- |                                     |   |
|-------------------------------------|---|
| 12 Подголовник                      | 17 Кнопка быстрой                                   |
| 13 Ручка регулировки подголовника   | 18 регулировки Вставка для новорожденных (40-87 см) |
| 14 Нагрудники                       | 19 Откидной рычаг                                   |
| 15 Ремень безопасности Пряжка ремня | 20 Регулировочный ремень                            |
| 16 безопасности                     |   |

## 2 УСТАНОВКА ПЛАТФОРМЫ HUB

- 1) Для удобства установки платформы рекомендуется установить пластиковые направляющие на опорные точки ISOFIX автомобиля (Рис. 1).
- 2) Поверните опорную ножку (6) платформы на максимальный угол (Рис. 2).
- 3) После нажатия кнопки расширения ISOFIX (2), разъемы ISOFIX освободятся и будут готовы для крепления платформы на сиденье автомобиля (Рис. 2).

- 4) Вставьте разъемы ISOFIX основания в анкеры ISOFIX автомобиля, затем слегка нажимайте, пока не услышите два щелчка. Индикаторы подключения ISOFIX (10) должны переключиться с красного на зеленый (Рис.3).
- 5) После фиксации разъемов ISOFIX снова нажмите кнопку расширения ISOFIX (2), одновременно подталкивая платформу к спинке сиденья автомобиля до тех пор, пока система защиты от отскока (8) не войдет в контакт со спинкой сиденья. После этого отпустите кнопку расширения ISOFIX (Рис. 4).
- 6) Нажмите кнопку регулировки опорной ножки (7), а затем поместите опорную ножку (6) так, чтобы она соприкасалась с полом автомобиля. Убедитесь, что индикаторы на опорной ножке поменяли цвет с красного на зеленый (Рис. 5).
- 7) Теперь платформа установлена правильно.

## 3 УСТАНОВКА ДЕТСКОГО АВТОКРЕСЛА METTRO

### 3.1 Установка детского автокресла Mettro на платформе Hub

Детское автокресло Aramo® Mettro может использоваться для вашего ребенка ростом в диапазоне от 40 до 105 см / весом  $\leq 18$  кг. Данное автокресло является наиболее безопасным, когда оно направлено назад для детей с рождения до роста 105 см / веса  $\leq 18$  кг или вперед для детей от роста 76 до 105 см / веса  $\leq 18$  кг (Рис. 8). Aramo рекомендует, чтобы ваш ребенок как можно дольше использовал направление назад. Чтобы установить детское автокресло Mettro на платформу Hub, выполните следующие действия.

- 1) Прежде чем установить автокресло на платформу Hub, убедитесь, что платформа установлена правильно, как описано в разделе 2 настоящего руководства.
- 2) Для того, чтобы установить детское автокресло на платформу Hub, нажмите поворотный рычаг (5) и поверните поворотную пластину (3) основания в положение, показанное на Рис. 9. Ремень безопасности (4) должен быть обращен к вам. Это позволит вам разместить ребенка в детском автокресле более комфортно.



**ВНИМАНИЕ! ВСЕГДА СЛЕДИТЕ ЗА ТЕМ, ЧТОБЫ РЕМЕНЬ БЕЗОПАСНОСТИ СИДЕНЬЯ (4) НАХОДИЛСЯ НА ТОЙ ЖЕ СТОРОНЕ, ЧТО И НАПРАВЛЕНИЕ ДВИЖЕНИЯ РЕБЕНКА.**

- 3) Установите автокресло на платформу Hub, совместив стержни с направляющими фиксации платформы (11). Аккуратно нажимайте вниз, чтобы закрепить автокресло на платформе до отчетливого щелчка. Слегка встряхните автокресло, чтобы убедиться, что оно закреплено правильно.
- 4) После правильной установки автокресла на платформу нажмите поворотный рычаг (5) и закрепите автокресло в направлении назад или вперед.
- 5) Убедитесь, что индикатор поворота (21) горит зеленым цветом (Рис. 8). Это означает, что сиденье зафиксировано в правильном положении (Рис. 8).
- 6) Теперь детское автокресло Metro установлено правильно. Вы можете выбрать установку назад или, если рост ребенка превышает 76 см, вперед.

### 3.2 Обеспечение безопасности вашего ребенка

Система Apramo Hub System имеет положение загрузки (поворот на 90° к двери автомобиля) для облегчения помещения ребенка. Для этого последовательно выполните следующие действия:

- 1) Поверните автокресло в положение загрузки, чтобы облегчить помещение вашего ребенка (Рис. 11).
- 2) Нажмите кнопку быстрой регулировки (17) и потяните за ремень безопасности (15) (Рис. 15). Нажмите красную кнопку и откройте пряжку ремня (16) (Рис. 14).
- 3) Поместите ребенка в автокресло. Наденьте ремень безопасности на плечо ребенка, закройте пряжку ремня безопасности, сведя 2 язычка и соединив их вместе внутри пряжки (см. Рис. 14 в обратном порядке). Помните, что не следует надевать на ребенка много одежды, так как это снизит его уровень безопасности при несчастном случае.
- 4) Отрегулируйте подголовник автокресла, потянув за ручку регулировки подголовника (13), расположенную сверху, а также приведите головную часть вкладыша для новорожденных (18) в то же положение, что и подголовник. Отрегулируйте липучку, но не перемещайте тело ребенка. Правильное положение подголовника таково: когда автокресло направлено назад, ремень безопасности должен находиться горизонтально или немного ниже верхней части плеча вашего ребенка; когда автокресло направлено вперед, ремень безопасности должен находиться горизонтально или немного выше верхней части плеча ребенка (Рис. 12).

- 5) Отрегулируйте пряжку, потянув за регулировочный ремень (20) (Рис. 16). Ремень безопасности должен быть правильно натянут, а расстояние между ним и телом вашего ребенка должно быть не более 1 см.
- 6) Теперь ваш ребенок надежно защищен.
- 7) Убедитесь, что руки и ноги вашего ребенка находятся внутри конструкции детского автокресла. Нажав на поворотный рычаг (5), можно повернуть сиденье назад или вперед (Рис. 8). Аргато рекомендует, чтобы ваш ребенок как можно дольше использовал направление назад.
- 8) Не забудьте оставить как можно больше свободного места между автокреслом и передним сиденьем автомобиля, а также слева и справа от автокресла. Это повысит выживаемость вашего ребенка в случае столкновения.



**ВНИМАНИЕ!** РЕМНИ НЕ ДОЛЖНЫ БЫТЬ СКРУЧЕНЫ. ЕСЛИ ЭТО ПРОИЗОЙДЕТ, ИЗВЛЕКИТЕ РЕБЕНКА И УБЕДИТЕСЬ, ЧТО РЕМЕНЬ НЕ СКРУЧЕН, ПРЕЖДЕ ЧЕМ СНОВА ПОМЕСТИТЬ ЕГО.

### 3.3 Безопасное извлечение вашего ребенка

- 1) Установите автокресло в положение загрузки (Рис. 11).
- 2) Ослабьте ремни безопасности, нажав на кнопку быстрой регулировки (17) и осторожно потянув за грудные ремни чуть выше пряжки (Рис. 15).
- 3) Откройте пряжку, затем извлеките ребенка (Рис. 14).



**ВАЖНО:** НЕ ОТКРЫВАЙТЕ ПРЯЖКУ ДО ОСЛАБЛЕНИЯ РЕМНЯ БЕЗОПАСНОСТИ. ЭТО МОЖЕТ ПОМЕШАТЬ РЕБЕНКУ НОРМАЛЬНО ДЫШАТЬ.

### 3.4 Снимите детское автокресло Metro с платформы Hub.

- 1) Нажмите поворотный рычаг (5) и поверните детское автокресло к двери автомобиля (Рис. 11).
- 2) Потяните за ремень безопасности сиденья (4) и поднимите детское автокресло (Рис. 13). Теперь автокресло отсоединено от основания.

## 4 ИСПОЛЬЗОВАНИЕ ВКЛАДЫША ДЛЯ НОВОРОЖДЕННЫХ

---

Вкладыш для новорожденных должен использоваться для лучшей защиты и комфорта новорожденных детей. Его использование следует прекратить, когда ребенок достигнет роста 87 см.



**ВАЖНО:** ГОЛОВНАЯ ЧАСТЬ ВКЛАДЫША ДЛЯ НОВОРОЖДЕННЫХ ДОЛЖНА РЕГУЛИРОВАТЬСЯ ВМЕСТЕ С ПОДГОЛОВНИКОМ.

## 5 ИСПОЛЬЗОВАНИЕ СИСТЕМЫ ОТКИДЫВАНИЯ ДЕТСКОГО АВТОКРЕСЛА METTRO

---

- Детское автокресло Mettro может откидываться в 4 различных положениях.
- Для откидывания нажмите на рычаг откидывания (19), как показано на Рис. 10 и наклоните спинку автокресла до желаемого положения.
- Убедитесь, что автокресло зафиксировано в одном положении и не находится между положениями.
- Мы рекомендуем, использовать менее пологое положение откидывания по мере роста вашего ребенка, от положения лежа для новорожденного до минимального откидывания для детей ростом около 100 см.



**ВНИМАНИЕ!** ПРИ УСТАНОВКЕ АВТОКРЕСЛА В НАПРАВЛЕНИИ ВПЕРЕД ОНО МОЖЕТ ПОМЕСТИТЬСЯ НЕ ВО ВСЕХ ПОДХОДЯЩИХ АВТОМОБИЛЯХ ПРИ ИСПОЛЬЗОВАНИИ В ОТКИНУТОМ ПОЛОЖЕНИИ. В СЛУЧАЕ СОМНЕНИЙ СВЯЖИТЕСЬ С ПРОИЗВОДИТЕЛЕМ ИЛИ ПРОДАВЦОМ.

## 6 СНЯТИЕ ПЛАТФОРМЫ HUB

---

Для снятия платформы, выполните шаги по установке платформы (Рис. 6) в обратном порядке.

- Уберите опорную ножку, нажав кнопку регулировки опорной ножки (7) (Рис. 5).
- Нажмите кнопку расширения ISOFIX (2) и потяните платформу на себя.
- Чтобы освободить разъемы от анкером, нажмите кнопку освобождения ISOFIX 9A и одновременно потяните кнопку 9B на себя.
- Нажмите кнопку расширения ISOFIX (2) и втяните разъемы ISOFIX в платформу так, чтобы они были защищены при хранении или транспортировке платформы.
- Поверните опорную ножку в положение для хранения (Рис. 2). Теперь платформу можно транспортировать.

## 7 ЧИСТКА И ТЕХНИЧЕСКОЕ ОБСЛУЖИВАНИЕ

---

### 7.1 Техническое обслуживание пряжки 5-точечного ремня

Отказ пряжки может привести к травмам. НЕ смазывайте никакую часть пряжки ремня безопасности детского автокресла. Неисправность пряжки ремня безопасности обычно возникает из-за накопления мусора, такого как пищевые крошки или другие мелкие частицы. Некоторые признаки неисправности включают:

- При нажатии красной кнопки язычки отпускаются очень медленно.
- Язычки не входят внутрь пряжки и выталкиваются, когда вы пытаетесь вставить их внутрь.
- Язычки вставляются внутрь пряжки, но щелчка не слышно.

- Язычки вставляются с трудом, и пряжка оказывает определенное сопротивление.
- Требуется значительное усилие, чтобы открыть пряжку.

Обычно для решения проблемы достаточно промыть пряжку теплой проточной водой. Если это не помогает, немедленно свяжитесь с продавцом или производителем

## 7.2 Чистка чехлов автокресла

Чехлы автокресла съемные и моющиеся. Внимательно ознакомьтесь с этикеткой для стирки, нашитой внутри чехла.



**ВНИМАНИЕ!** НЕ ИСПОЛЬЗУЙТЕ ДЕТСКОЕ АВТОКРЕСЛО БЕЗ ЧЕХЛОВ ИЛИ С ЧЕХЛАМИ, ОТЛИЧНЫМИ ОТ ОРИГИНАЛЬНЫХ. ДРУГИЕ ЧЕХЛЫ МОГУТ СНИЗИТЬ УРОВЕНЬ БЕЗОПАСНОСТИ ПРИ НЕСЧАСТНОМ СЛУЧАЕ.

## 7.3 Как снять чехлы с автокресла

- 1) Отрегулируйте подголовник в самом высоком положении.
- 2) Снимите чехол с подголовника.
- 3) Снимите оставшиеся чехлы с автокресла.



**ВНИМАНИЕ!** ВСЕГДА СЛЕДИТЕ ЗА ТЕМ, ЧТОБЫ ЧЕХЛЫ И РЕМНИ БЕЗОПАСНОСТИ АВТОКРЕСЛА БЫЛИ УСТАНОВЛЕНЫ ПРАВИЛЬНО. В СЛУЧАЕ ВОЗНИКНОВЕНИЯ СОМНЕНИЙ ОБРАТИТЕСЬ ЗА КОНСУЛЬТАЦИЕЙ К ПРОИЗВОДИТЕЛЮ ИЛИ ПРОДАВЦУ.

## 7.4 Как установить чехлы автокресла

- 1) Прделайте вышеуказанные шаги в обратном порядке.
- 2) Аккуратно вставьте наружный край чехла по всему его периметру, при необходимости воспользуйтесь прилагаемым инструментом.

# 8 ГАРАНТИЯ

## 8.1 На что распространяется гарантия

- Вся продукция Аргато изготавливается из высококачественных материалов и проходит строжайший контроль качества.
- Мы даем гарантию на всю нашу продукцию и ее детали от производственных дефектов в течение 2 лет с момента покупки.
- Для оформления гарантии вам будет предложено предъявить документ, подтверждающий факт покупки. Поэтому мы рекомендуем хранить квитанцию о покупке в надежном месте.
- Это никоим образом не влияет на законные права на компенсацию.
- По всем вопросам, связанным с гарантией автокресла, пожалуйста, свяжитесь с вашим продавцом, который может проконсультировать вас о дальнейших действиях.

## 8.2 Исключения



**ВНИМАНИЕ:** НЕ ДОПОЛНЯЙТЕ И НЕ МОДИФИЦИРУЙТЕ ПРОДУКТ КАКИМ-ЛИБО ОБРАЗОМ. НИ В КОЕМ СЛУЧАЕ НЕ ИСПОЛЬЗУЙТЕ ДЕТАЛИ, НЕ РЕКОМЕНДОВАННЫЕ ИЛИ НЕ ПОСТАВЛЯЕМЫЕ ПРОИЗВОДИТЕЛЕМ.

- Любые модификации данного детского автокресла могут привести к аннулированию гарантии. Только производитель уполномочен вносить любые модификации в данное автокресло и предоставлять все оригинальные детали.
- Нормальный износ и/или обесцвечивание ткани в результате ее использования не покрываются настоящей гарантией.
- Настоящая гарантия не распространяется на ущерб, причиненный в результате неправильного использования или случайного повреждения изделия.
- При обнаружении действительной проблемы свяжитесь с вашим продавцом напрямую. В случае претензии будет учитываться процент износа.





**APRAMO UK LTD**

Manufacturer:  
Apramo Child Care Manufacturing Co., Ltd.  
68 Zhuangxi Road, Ningbo 315029, China

**[www.apramo.com](http://www.apramo.com)**

ITEM-028